



# Türenprogramm 2023-2024

Echtlack Professional | Echtholz

**TWG** | Türen

# Gleiche Echtlack-Oberfläche an Türblatt, Zarge und Kante



Klingt zwar selbstverständlich, ist es aber nicht.

Aus Kosten- und Fertigungsgründen werden bei den meisten Türenherstellern unterschiedliche Oberflächenmaterialien für die Türblattkante und die Zarge eingesetzt. Das hat durchaus sichtbare Farbabweichungen zur Folge. Um diesen unerwünschten Effekt zu vermeiden, besitzen TWG-Echtlack Türen und Zargen jeweils die exakt gleiche Echtlack-Oberfläche mit der gleichen Nasslackierung. Das ist ein klares Zeichen für kompromisslose Qualität die Sie sehen und spüren werden.

Die Abbildungen unten verdeutlichen die unterschiedliche Farbveränderung bei konventioneller Verarbeitung im Gegensatz zum TWG Echtlack.

## LACK PROFESSIONAL



Neu

nach mehreren Jahren

## Konventionelle Verarbeitung



Neu

nach mehreren Jahren

## ECHTLACK-Aufbau für Qualität ohne Kompromisse

Jede unserer lackierten Türen wird in sechs Ebenen lackiert, die jeweils getrocknet und gehärtet werden. Unsere perfekte Lackier-Technologie garantiert eine perfekte, ringfeste Echtlack-Oberfläche. Diese besondere Lackqualität kennzeichnen wir daher immer mit dem Etikett „Echtlack by TWG“

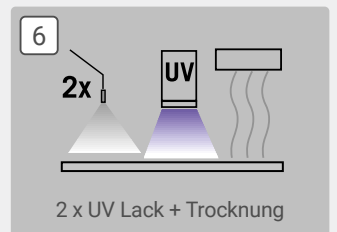
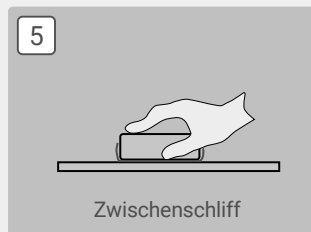
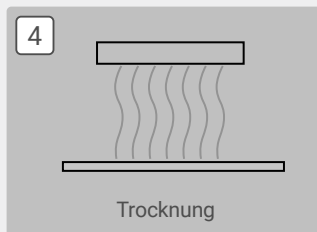
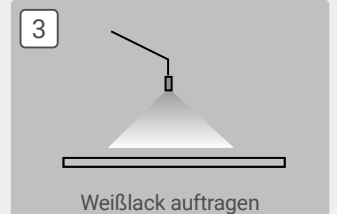
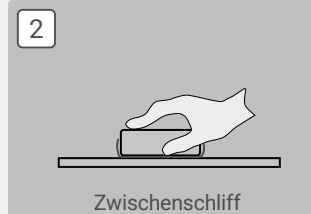
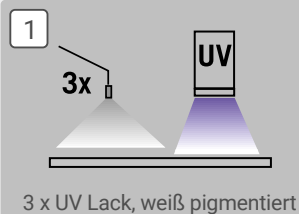

# TWG ECHTLACK mit moderner Smartkante

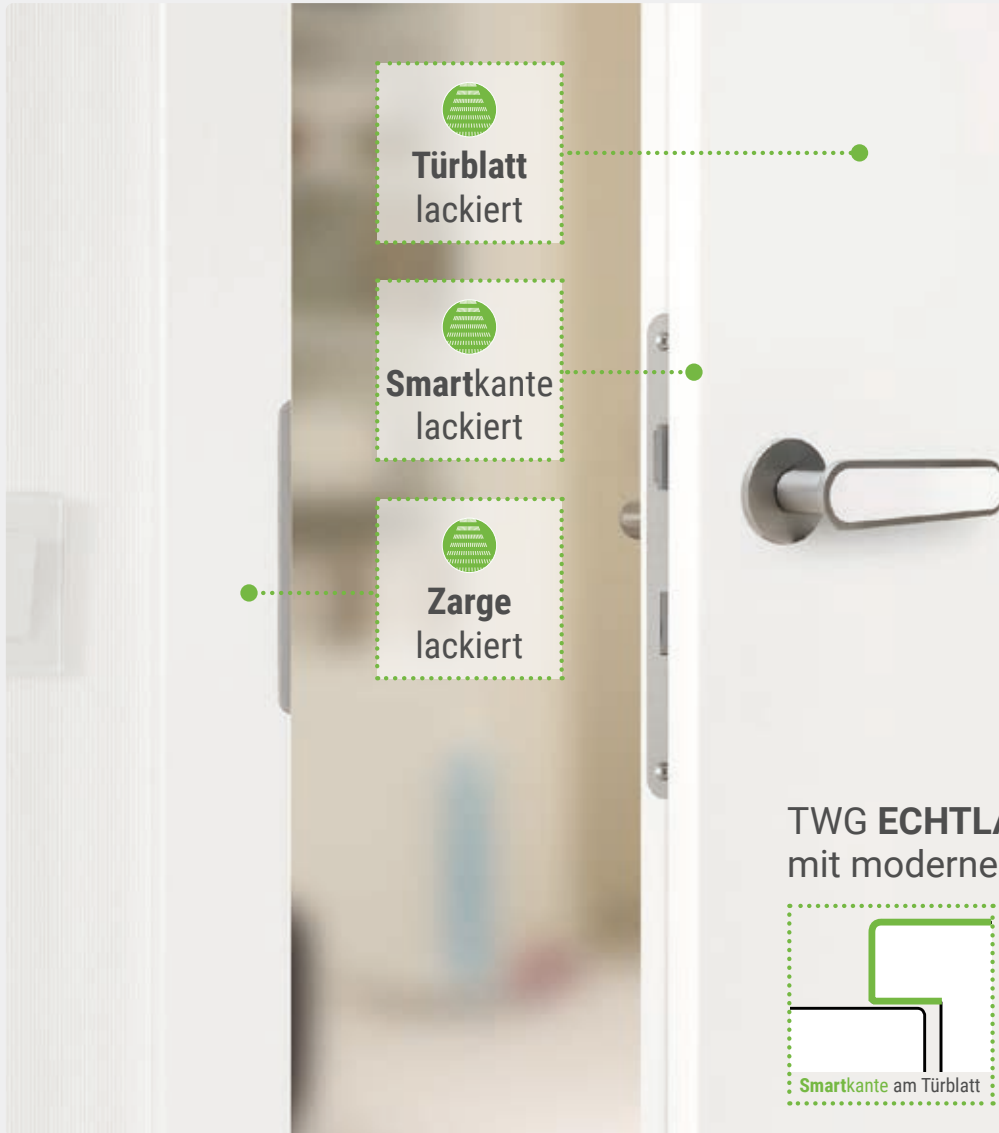

## TWG ECHTLACK mit moderner Smartkante

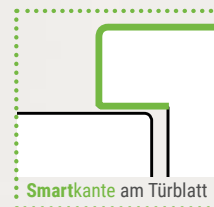

Die moderne TWG Kanten-Technologie ermöglicht die Kombination der modernen Türblattkante mit einem kleinen Radius mit der bewährten **TWG Echtlack-Oberfläche**.

### Kanten-Varianten | Gefälzt

Gefälzt mit eckiger Kante,  
Zargen-Bekleidung 70 mm

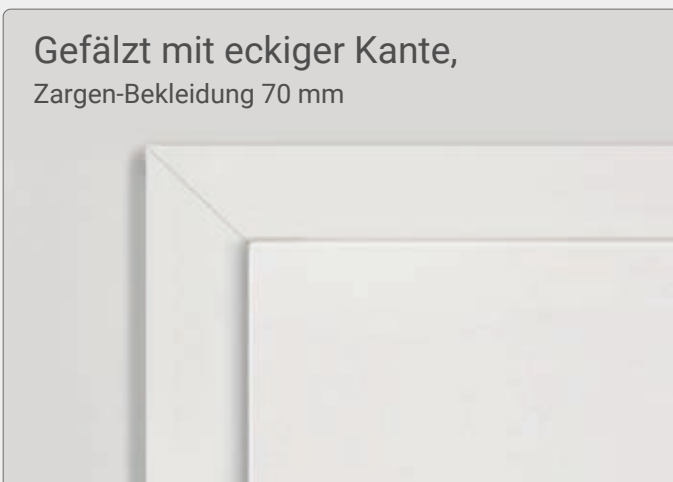

Gefälzt mit Smartkante,  
Zargen-Bekleidung 60 mm

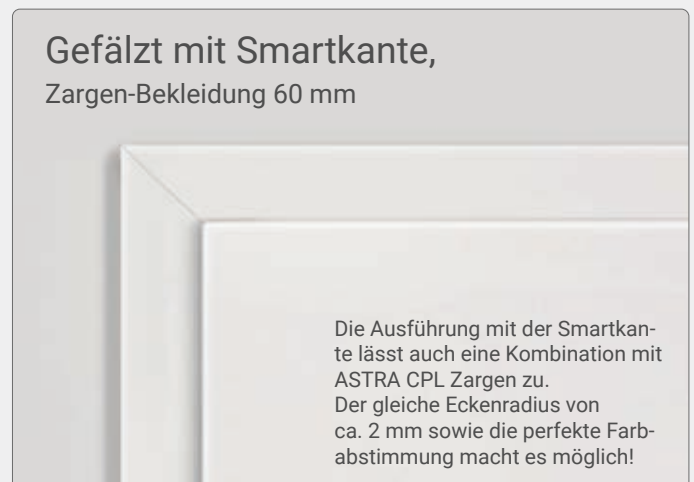

Die Ausführung mit der Smartkante lässt auch eine Kombination mit ASTRA CPL Zargen zu. Der gleiche Eckenradius von ca. 2 mm sowie die perfekte Farb-abstimmung macht es möglich!



## Gefälzte Türen – Natürlich mit Echtlack

Die Qualität einer Weißlacktür setzt sich aus vielen Einzelfaktoren zusammen. Eine TWG-Echtlacktür wird in sechs Schichten lackiert, die jeweils getrocknet und gehärtet werden. Türblatt, Zarge und Kante besitzen jeweils exakt die gleiche Oberfläche und erhalten die gleiche Nasslackierung.



Modell Glatt | gefälzt | Lack ähnl. RAL 9016 | Zarge eckig 70 mm

### TWG ECHTLACK - Kollektion 2023 / 2024



Echtlack Weiß RAL 9010



Echtlack Weiß RAL 9016

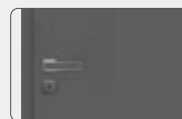

Weitere Farbtöne  
siehe Seite 8-9

### Detail | Gefälzt



Als ›gefälzt‹ bezeichnet man die Standard-Ausführung. Dabei liegt das Türblatt auf der Zargen-Bekleidung auf.



### Detail | Smartkante

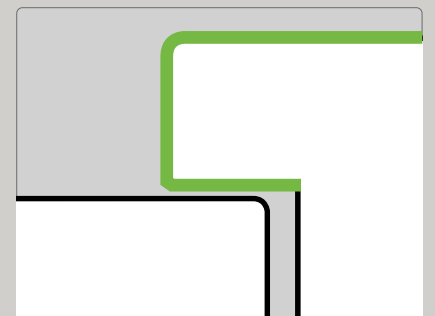

#### Smartkante am Türblatt

Die moderne TWG Kanten-Technologie ermöglicht die Kombination der modernen Türblattkante mit einem kleinen Radius mit der bewährten TWG Echtlack-Oberfläche.

## Stumpfe Türen – kleines Detail, große Wirkung!

Stumpfen Türen und Zargen in weiß sind aus dem modernen Wohnambiente nicht mehr wegzudenken. Angenehm zurückhaltend und minimalistisch stecken sie voller Details die man sehen und spüren kann. Die perfekte Lackoberfläche auf der Tür, der Zarge und den Kanten wird auch nach Jahren noch begeistern.

### Detail | Stumpf



Bei der stumpfen Ausführung bildet das Türblatt eine annähernd bündige Ebene mit der Zargen-Bekleidung.



### Detail | verdecktes Band



Das verdeckte Tectus Band ist bei der stumpfen Ausführung empfohlen, da es bei geschlossener Tür nicht sichtbar ist. Die besondere Optik der stumpfen Ausführung bleibt ungestört.



Modell Glatt | stumpf | Lack ähnl. RAL 9010 | Zarge eckig 70 mm

### Stumpfes Türblatt mit Magnetschloss

Vorteil Magnetschloss: Das Schließblech ist bei geschlossener Tür nicht sichtbar, da die Falle erst bei vollständig geschlossener Tür magnetisch verriegelt, ohne dass ein mechanischer Kontakt zum Schließblech nötig ist. Dadurch reduziert auch sich das Schließgeräusch deutlich.

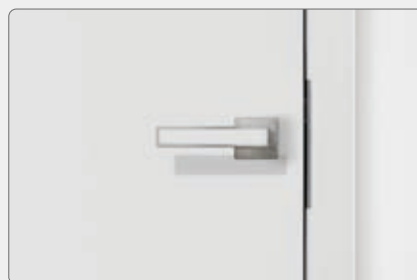

Ausführung „stumpf“ mit Standard Schloss und Schließblech.

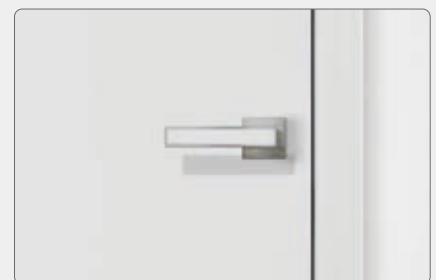

Ausführung „stumpf“ mit Magnetschloss. Geschlossen ohne sichtbares Schließblech.



## Stumpfe, raumhohe Türen – Natürlich mit Echtlack

Die Qualität einer Weißlacktür setzt sich aus vielen Einzelfaktoren zusammen. Eine TWG-Echtlacktür wird in sechs Schichten lackiert, die jeweils getrocknet und gehärtet werden. Türblatt, Zarge und Kante besitzen jeweils exakt die gleiche Oberfläche und erhalten die gleiche Nasslackierung.



Modell Glatt | stumpf, geschosshoch | Lack ähnl. RAL 9010 | Zarge eckig 70 mm

### Türblatthöhen – Für den besonderen Eindruck



1985 mm Norm-Türhöhe  
(1972 mm stumpf)

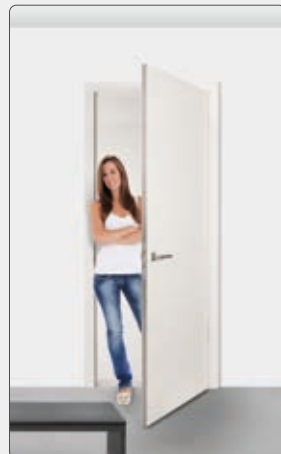

2110 mm Norm-Türhöhe  
(2097 mm stumpf)

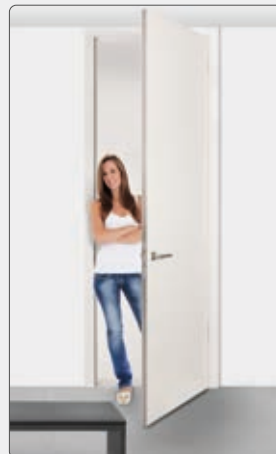

2485 mm Norm-Türhöhe  
(2472 mm stumpf)

Die richtigen Maße:

Besondere Türhöhen müssen bereits bei der Planung berücksichtigt werden. Höhere oder geschosshohe Türen überzeugen durch Ihre erhabene Optik und lassen Räume luftiger wirken.

## Invers öffnende Türen

Verschiedene bauliche Gegebenheiten führen dazu, dass unterschiedliche Öffnungsrichtungen bei Türen erforderlich sind. Um trotz unterschiedlicher Öffnungsrichtungen eine gleiche Optik zu erhalten (z.B. bei mehreren Türen nebeneinander in einem Flur), empfiehlt sich der Einsatz von invers öffnenden Türen.

Ansicht  
geschlossen



Ansicht  
geöffnet



Modell Glatt | stumpf, invers | Lack ähnl. RAL 9010 | Zarge eckig 70 mm

### Ausführung Invers – Querschnitt

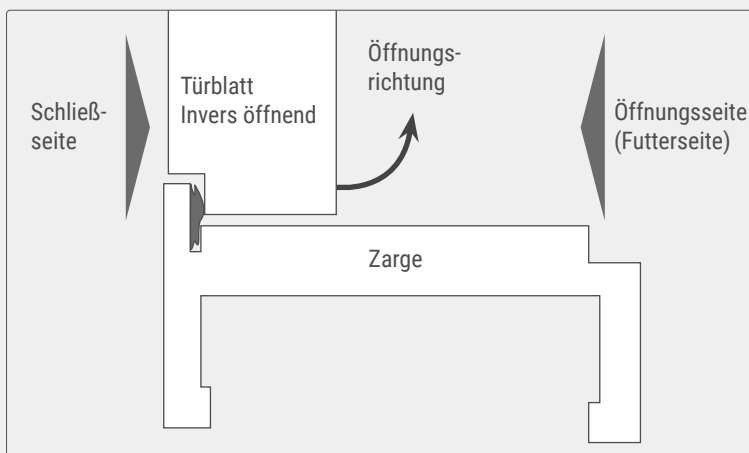

Die Ansicht der Türen ist von außen gleich – trotz verschiedener Öffnungsrichtungen. Im geschlossenen Zustand ist die Schließseite bündig. Die inverse Tür hat eine entgegengesetzte Öffnung - zur Futterseite des Elements.



## ECHTLACK Kollektion – Grenzenlose Vielfalt.

Die TWG Echtlack Kollektion garantiert mit der exklusiven 6-fach Lackierung ein Höchstmaß an Qualität. Damit auch bei der Farbauswahl keine Kompromisse gemacht werden müssen, lackieren wir auf Wunsch jeden Farbton nach RAL- oder NCS-Farbkarte. Die vier häufigsten Weiß- und Grautöne, die eine optimale Farbabstimmung mit Fenstern, Möbeln, Küchen usw. ermöglichen, bieten wir als Echtlack Kollektion 2023/2024 an.

### TWG ECHTLACK - Kollektion 2023/2024



### TWG ECHTLACK | nach RAL- oder NCS-Farbkarte





## ECHTLACK Kollektion – Farbabstimmung in Perfektion.

Nutzen Sie die exakte Farbabstimmung bei der Planung der Inneneinrichtung. So lässt sich immer eine absolute Übereinstimmung zwischen Möbeln, Küchenfronten und weiteren Einrichtungsgegenständen mit ihren Türen erzielen.



Modell Classique Nouveau | Typ 1100 | Echtlack NCS NCS S 1505 Y40R

### Sandwichkante



Bei der stumpfen Türblattausführung stellt die Sandwichkante eine optische Verbindung vom Türblatt zum Fussboden her. Auch das ist eine perfekte Designabstimmung.



Stumpfes Türblatt in der Standard-Ausführung

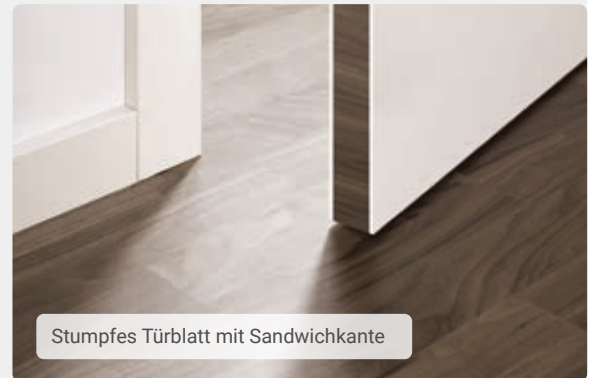

Stumpfes Türblatt mit Sandwichkante

### Gestaltungsvielfalt bis ins Detail



Perfekte Harmonie entsteht durch die optimale Abstimmung aller Komponenten des Interieurs. Dabei spielen Farben eine sehr große Rolle. Um sich nicht auf wenige Standardfarbtöne festlegen zu müssen steht bei TWG eine riesige Farbpalette zur Verfügung die keine Wünsche mehr offen lässt.

Lassen Sie sich beraten!



## ECHTLACK | Seidengrau (ähnl. NCS S 1500 N)

Grautöne sind das neue Weiß! Ob als glatte Tür oder mit dezenten Rillenfräsungen, machen Türen in Seidengrau oder Dunkelgrau eine gute Figur. Dabei behalten Sie eine angenehme Neutralität, die sie zeitlos machen.



Modell Lines straight | Typ 281s | ECHTLACK „Seidengrau“ | Zarge stumpf, 70 mm

### Türen – Seidengrau



Modell Classique Nouveau | Typ 2210 | ECHTLACK „Seidengrau“



Lines curved Typ 156c  
ECHTLACK „Seidengrau“



Lines Plan Typ 156p  
ECHTLACK „Seidengrau“

## ECHTLACK | Dunkelgrau

Der Farbton DB 703 ist der Trend-Farbton für Fenster, Haustüren oder Fassadenelemente.  
Türen in Dunkelgrau (ähnl. DB 703) sind die ideale Ergänzung für ein durchgängiges Farbkonzept.



### Türen – Dunkelgrau



Lines straight Typ 101s  
ECHTLACK „Dunkelgrau“



Lines Plan Typ 157p  
ECHTLACK „Dunkelgrau“

### Drücker Quadro ›Plug In‹

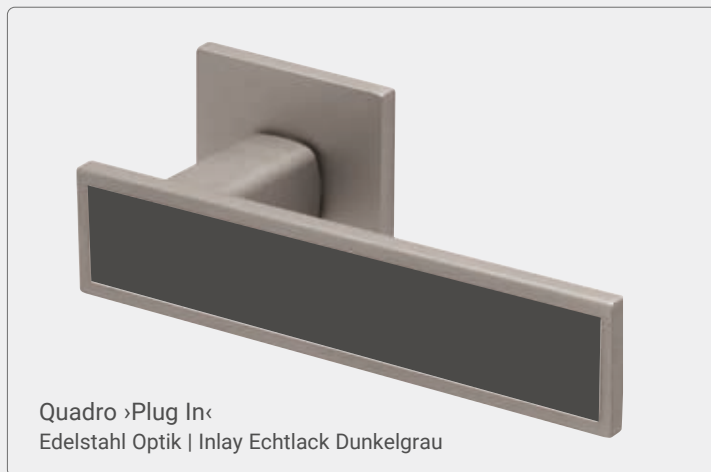

**NEU!**



## TWG ECHTLACK **ULTRAMATT** WEISS

Matte Oberflächen sind ein Zeichen für moderne und zeitgemäße Optiken!



Die neue Lackoberfläche „Ultramatt weiß“ wirkt als stumpfes Element und den entsprechenden Beschläge besonders hochwertig. Die Kombination mit einem schwarzen Drücker ist ein spannender Kontrast zur matten-weißen Oberfläche.

**NEU!**

**TWG**  
traumhafte  
Wohnungen  
gestalten



## TWG ECHTLACK **ULTRAMATT** SCHWARZ

Matte Oberflächen sind ein Zeichen für moderne und zeitgemäße Optiken!



Die Farbe schwarz ist prädestiniert für eine matte Oberflächenausführung. Schwarze Beschläge passen natürlich perfekt zu Türblatt und Zarge. Ein besonders Designhighlight ergibt sich, wenn das Türblatt mit der „unsichtbaren“ Zarge PURO 40 kombiniert wird.



## TWG Echtlack-Türen mit **Rillenfräsungen**

Die beliebten Rillenfräsungsmotive bieten wir auf Wunsch in zwei Ausführungen an. Die „curved“ Serie besticht durch ihre schmale und flache Rillenfräsung. Die führt zu einer dezenten Linienführung - während bei der Variante „straight“ die Fräsungen breiter und mit einer abgeschrägten Kanten ausgeführt werden. Bei der Lackqualität gibt es allerdings keine Unterschiede - beide Varianten besitzen dieselbe TWG Echtlack-Qualität.

### Lines curved Schmale Rillenfräsungen



Lines curved | Typ 101c

### Lines straight Breite Rillenfräsungen



Lines straight | Typ 281s

#### Detail: Lines curved (Fräsung schmal und abgerundet)



#### Detail: Lines straight (Fräsung breit und flach)



Annähernd 40 verschiedene Typenausführungen sind möglich. (siehe nächste Seite)

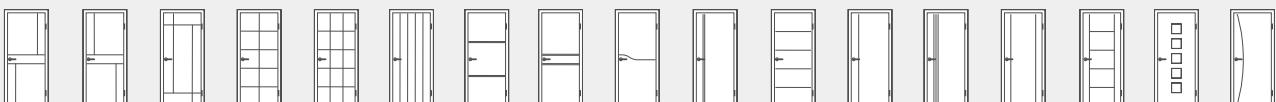

# TWG Echtlack-Türen mit **Inlays**

Lines Plan steht für lineare, in das Türblatt eingelassene Applikationen, z.B. in edlem Schwarz. Die Applikationen sind auch in Edelstahl-Optik und matt-vernickelter Optik lieferbar.

Mit den Lines Klett Einlegern bestimmen Sie ganz individuell die Optik Ihrer Tür. Alle Einleger werden mit einem speziellem Mikro-Klett befestigt. Das hält sicher im Alltag, lässt sich auf Wunsch aber auch wieder entfernen bzw. austauschen.

## Lines Plan

Schmale, flächenbündige Inlays



Lines Plan | Typ 156p Applikation Schwarz

## Lines Klett

Inlays mit Micro-Klett Befestigung



Lines Klett | Typ 960k Applikation Nussbaum

### Detail: Lines Plan



### Detail: Lines Klett



### Lines Plan Applikationen - Oberflächen:



Schwarz

Nickel-Optik

Edelstahl-Optik

### Lines Klett Applikationen - Oberflächen:



Furnier  
8 verschiedene Furniere

Linoleum  
6 verschiedene Farben

Filz  
5 verschiedene Farben



## Lines curved – Dezente Applikationen in Weiß!

Die beliebten Rillenfräsungsmotive bieten wir auf Wunsch in zwei Ausführungen an. Die „curved“ Serie besticht durch ihre schmale und flache Rillenfräsung. Das führt zu einer dezenten Linienführung - während bei der Variante „straight“ die Fräsungen breiter und mit einer abgeschrägten Kanten ausgeführt werden. Bei der Lackqualität gibt es allerdings keine Unterschiede - beide Varianten besitzen dieselbe TWG Echtlack-Qualität.



Typ 101c



Typ 103c



Typ 113c

**Tipp!**

Echtlack Türblatt mit **Smartkante** + CPL Zarge mit smart<sup>2</sup>kante

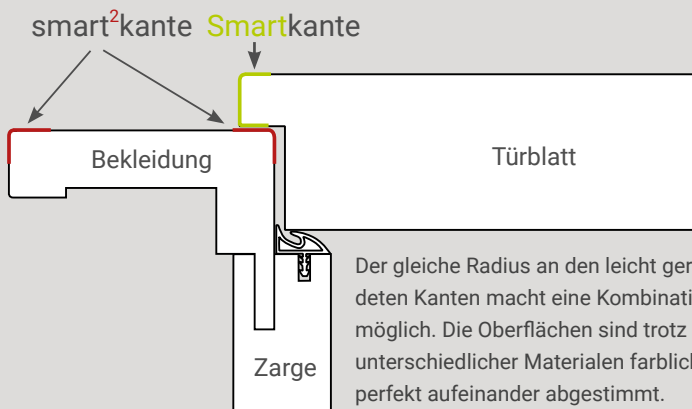

Der gleiche Radius an den leicht gerundeten Kanten macht eine Kombination möglich. Die Oberflächen sind trotz unterschiedlicher Materialien farblich perfekt aufeinander abgestimmt.







Modell Lines Curved | Typ 157c, gefälzt | Echtlack ähnl. RAL 9010 | Zarge Smartkante, 60 mm

Weitere Lines curved – Typen



Typ 127c



Typ 156c



Typ 157c



Typ 824c



Typ 848c



Lines straight | Querschnitt

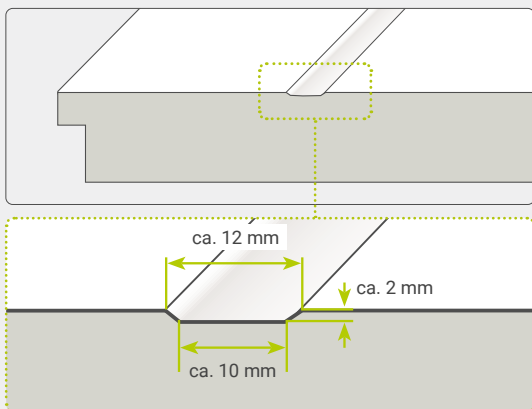

Lines straight | Typen



Typ 281s



Typ 282s



Typ 283s

## Lines straight – Dezente Optik - exklusive Varianten!

Türen mit Rillenfräsungen verleihen einer lackierten Tür immer das besondere Etwas. Die Variante Lines straight, die sich durch eine breitere und optisch flachere Fräsung gegenüber der Lines curved Serie auszeichnet, erhält das Tüblatt eine unaufgeregte und gleichmäßige Optik.



Modell Lines straight | Typ 288s, stumpf | Echtlack ähnl. RAL 9016 | Zarge eckig, 70 mm

auch mit Smart-  
kante lieferbar

### Lines straight | Typen



Typ 285s



Typ 286s



Typ 287s



Typ 213s



Typ 227s



Typ 288s

## Typen-Übersicht

Lines **CURVED** | Lines **STRAIGHT** | Lines **PLAN** | Lines **KLETT**

### Lines **CURVED** | Lines **STRAIGHT** Rillenfräsungen



Lieferbar bei allen **ECHTLack** Oberflächen.

#### Typen

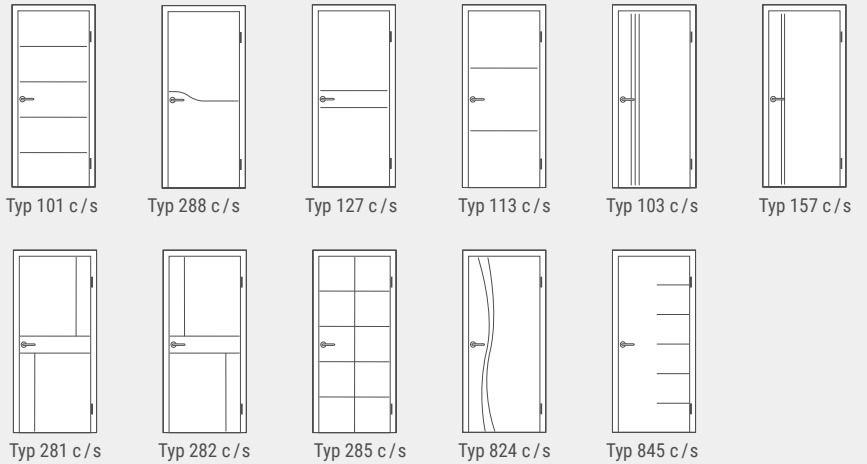

### Lines **PLAN** Eingelegte Applikationen



Lieferbar bei allen **ECHTLack** und **CPL** Oberflächen.

#### Typen

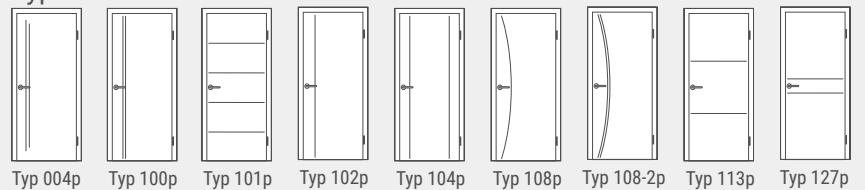

#### Applikationsfarben

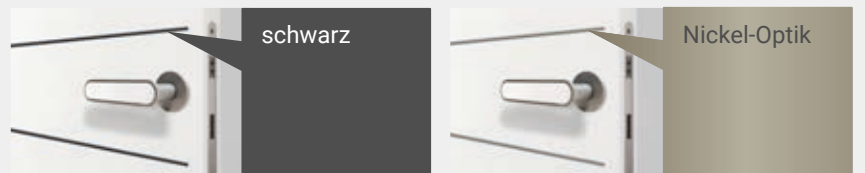

### Lines **KLETT** Eingelegte Applikationen



Lieferbar bei allen **ECHTLack** Oberflächen und **CPL Weiß 9010**, **CPL Weiß 9016** und **CPL Nano matt** Oberflächen.

#### Typen

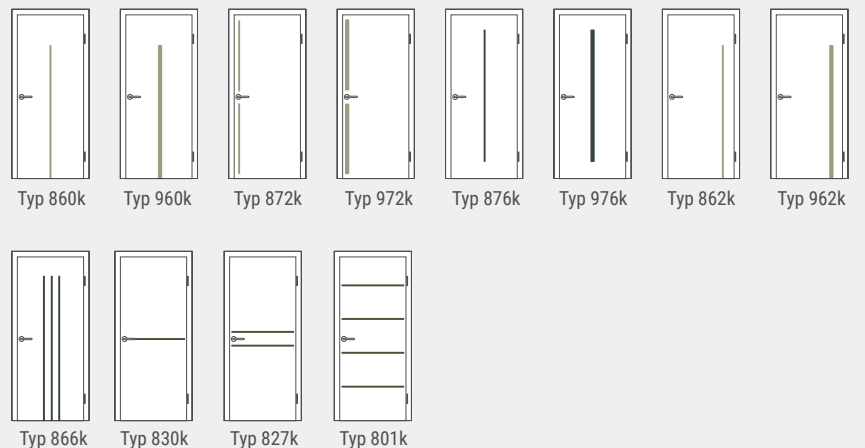

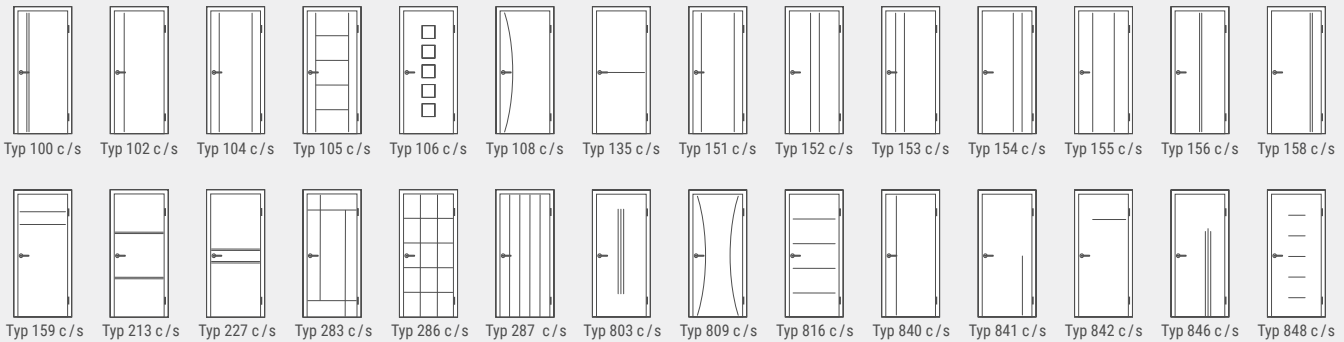

Zur Unterscheidung der Ausführungen wird bei den Typenbezeichnungen jeweils ein „c“ für „curved“ bzw. ein „s“ für „straight“ hinter die Typen-Nummer gesetzt.

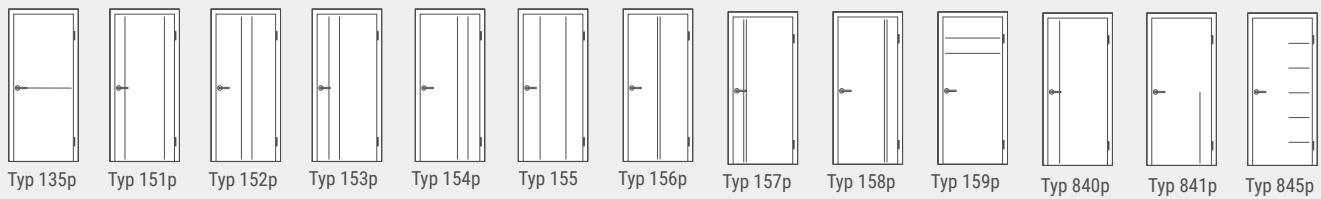

Lines **KLETT Furnier** – Inlay Oberflächen

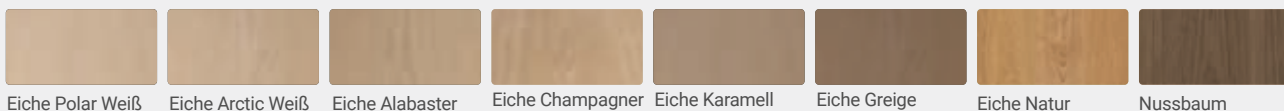

Eiche Polar Weiß | Eiche Arctic Weiß | Eiche Alabaster | Eiche Champagner | Eiche Karamell | Eiche Greige | Eiche Natur | Nussbaum

Lines **KLETT Filz** – Inlay Farbtöne

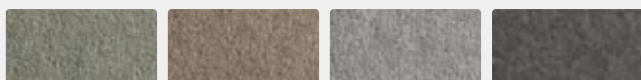

Olivgrün | Terrabraun | Basaltgrau | Schiefergrau

Alle Lines KLETT Inlays können auch in die Plug In curved Drücker eingelegt werden.

Lines **KLETT Linoleum** – Inlay Farbtöne



NCS 9000 N | NCS 7005 B20G | NCS 5010 G50Y | NCS 2010 B90G | NCS 3502 Y | NCS 2005 G10Y



## Lines Klett – Drei Materialien - unzählige Möglichkeiten.

Nutzen Sie die Möglichkeiten von Lines Klett. Ob mit edlen Holzeinlagen passend zum Fußboden, farbigen Linoleumstreifen als Farbtupfer oder angenehm, weichem Filz – die Möglichkeiten sind vielfältig. Und das Beste daran: sollte das Inlay nicht mehr gefallen, tauschen Sie es einfach aus.

Lines Klett **Furnier** Inlay



Lines Klett **Linoleum** Inlay



Lines Klett **Filz** Inlay



Drücker **PLUG IN - curved**

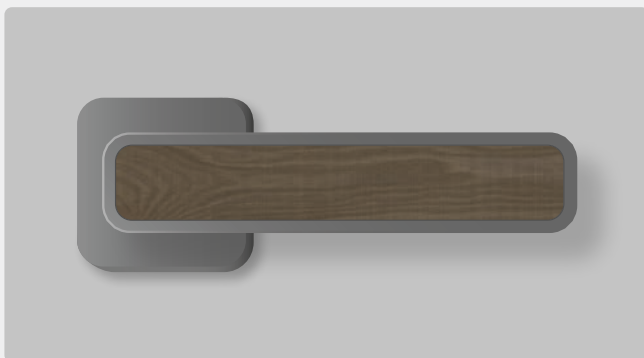

Inlay **Echtholz**



Beim Plug In Drücker in der „curved“ Ausführung ist die Rundung der Applikation die Gleiche, wie beim Drücker selbst. Das ergibt optisch eine besonders harmonische Kombination. Die Inlays lassen sich aber auch mit den Modellen „Quadro“ oder „Arondi“ kombinieren.

## Lines Klett **Furnier** – Perfekte Designabstimmung

In Kombination mit unseren Plug In Drückern, gibt es die Möglichkeit das gleiche Furnier im Drücker und auch als Applikation in der Tür einzusetzen. Die verschiedenen Furnier Oberflächen sind als Drücker Inlay oder Applikation erhältlich. Das ist perfekte Designabstimmung.

Lines Klett **Furnier** – Detail



Lines Klett **Furnier** – Oberflächen

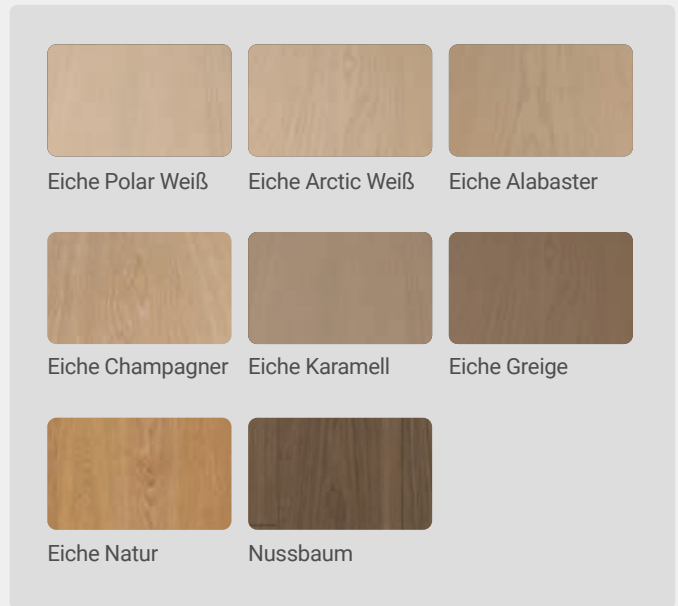

Lines Klett **Furnier** – Typen

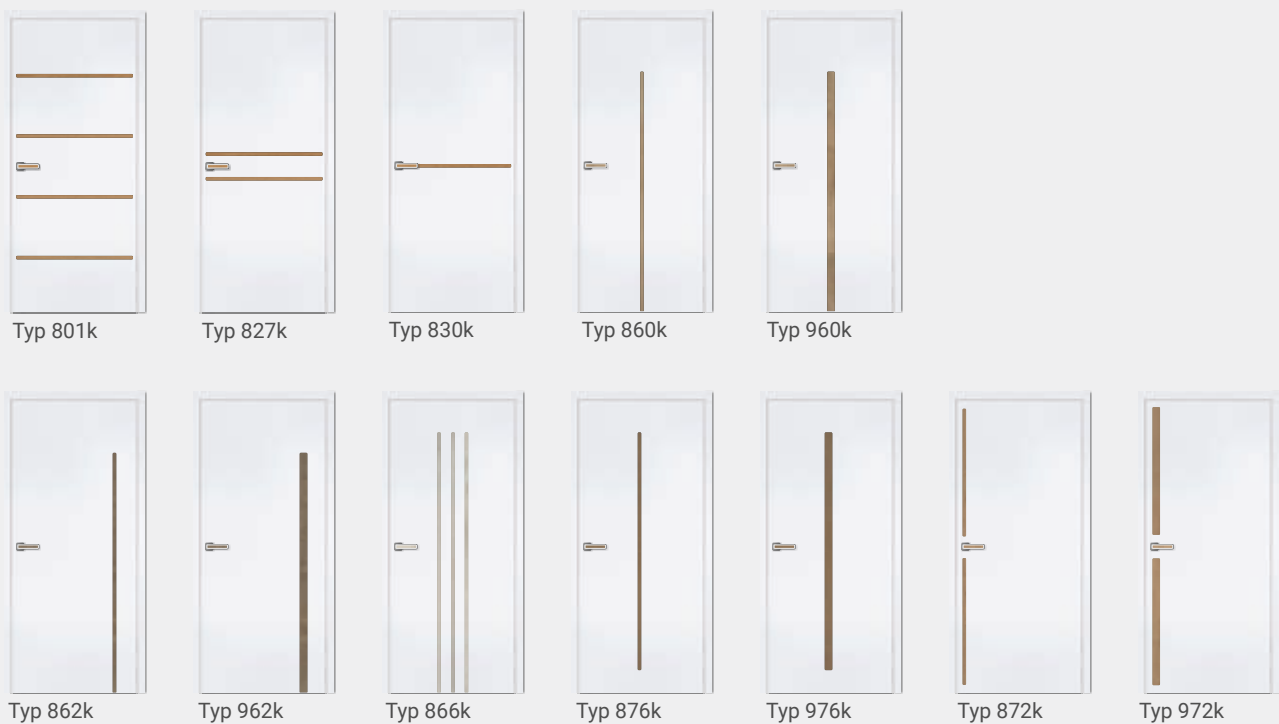



## Lines Klett **Filz** – Ungewöhnliche Kombination.

Das weiche Filz stellt einen spannenden Kontrast zur Türoberfläche dar. Die verfügbaren Farbtöne sind optisch ansprechend und das Material wirkt sehr unaufdringlich. In Kombination mit dem Plug In Türdrücker ist eine Verbindung sofort sichtbar. Der Plug In Türdrücker „curved“ besitzt obendrein noch dieselbe Rundung wie die Applikation.

### Lines Klett **Filz** - Inlay



Typ 962k, Inlay Filz grau



Typ 866k, Inlay Filz grün



Typ 830k, Inlay Filz anthrazit

### Drücker **PLUG IN - curved**

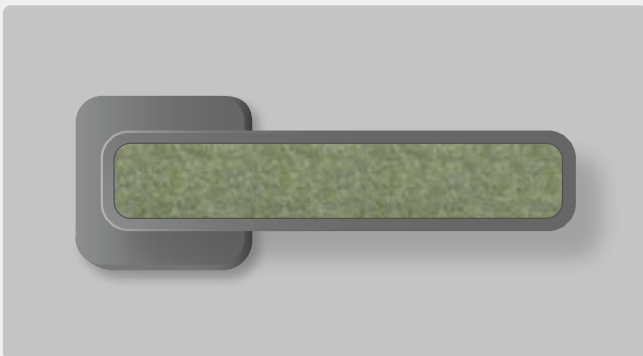

### Inlay **Filz**

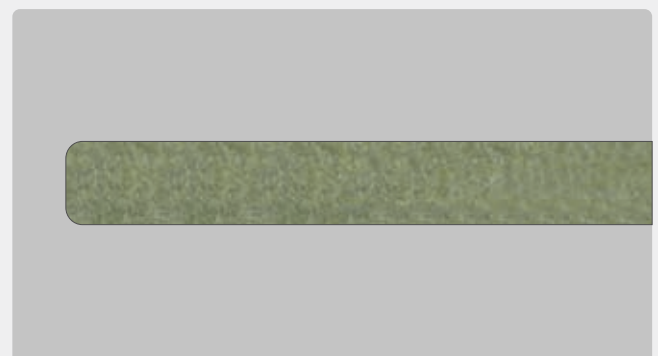

Beim Plug In Drücker in der „curved“ Ausführung ist die Rundung der Applikation die Gleiche, wie beim Drücker selbst. Das ergibt optisch eine besonders harmonische Kombination. Die Inlays lassen sich aber auch mit den Modellen „Quadro“ oder „Arondi“ kombinieren,



## Lines Klett **Linoleum** – Für mehr Farbe in Ihrem Zuhause!

Die exklusiven Linoleum-Einleger bringen einen gekonnten Farbeffekt auf die Tür. Möglich sind neutrale Grau-Schwarztöne oder leichte Pastelltöne, die passend zur Einrichtung in das Türblatt und den Plug In Drücker eingelegt werden. Ändert sich das Interieur wird der Einleger einfach mit getauscht.

### Lines Klett **Linoleum** - Inlay



Typ 801k



Typ 827k



Typ 830k



Typ 860k



Typ 960k



Typ 862k



Typ 962k



Typ 866k



Typ 876k



Typ 976k



Typ 872k



Typ 972k



Classique Nouveau | Typ 3340, vorne / Typ 3340 mit Lichtausschnitt, Satinato, hinten | Lack ähnl. RAL 9016 | Zarge eckig, 70 mm

## Classique Nouveau – Querschnitte



Türblatt mit gegenüber der Oberfläche etwa 3 mm zurückliegenden Feldern mit Füllungscharakter.



Die flächenbündige Glasleiste mit der leichten Schattenfuge passt optisch perfekt zur Geradlinigkeit der Tür.

## Modell Classique Nouveau

Classique Nouveau – die Tür, die Schlichtheit und Eleganz in sich vereint. Die besondere Fertigungsmethode der Classique Nouveau führt zu ihrer einzigartigen Optik, die durch die absolut eckig ausgeführten Kassetten hervorgerufen wird.



Classique Nouveau | Typ 1100 | Lack ähnl. RAL 9010 | Zarge eckig, 70 mm

### Classique Nouveau – Typen

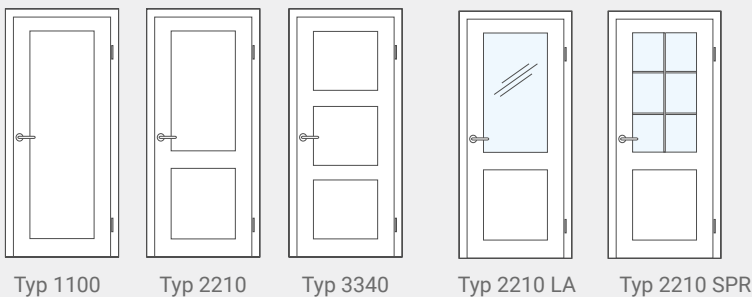

Typ 1100

Typ 2210

Typ 3340

Typ 2210 LA

Typ 2210 SPR

Weitere Typen und Lichtausschnitte möglich.

### Drücker Messina ›Black‹ **NEU!**

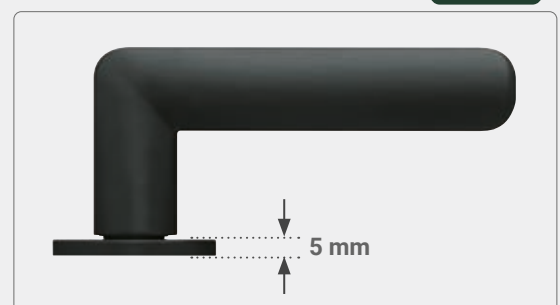

Bei den Messina Drückern sind die Rosetten nur 5 mm dick und wirken dadurch besonders elegant.

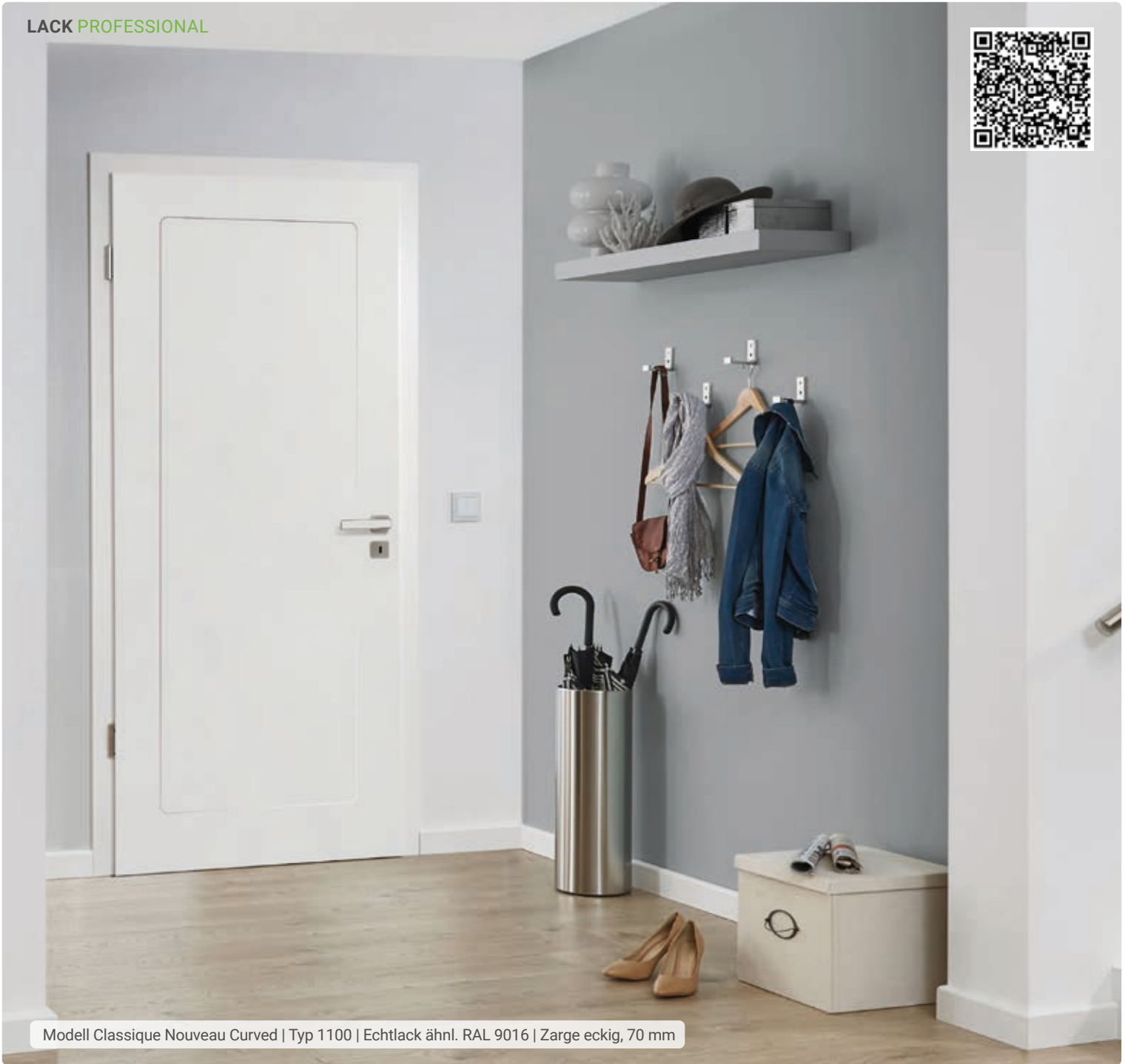

Modell Classique Nouveau Curved | Typ 1100 | Echtlack ähnl. RAL 9016 | Zarge eckig, 70 mm

## Drücker | Curved ›Plug In‹ Klett

**NEU!**



Die abgerundete Formensprache wird von der Tür auf den Drücker übertragen. Hier entsteht eine perfekte optische Einheit und verdeutlicht den Designanspruch über die Tür hinaus.

### Typen

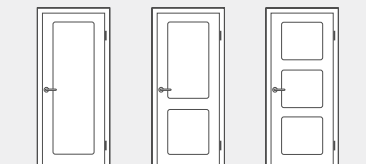

Typ 1100    Typ 2210    Typ 3340

### Lichtausschnitte

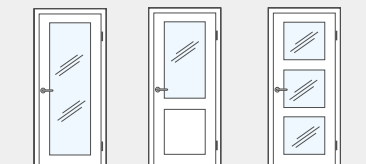

Typ 1100 LA    Typ 2210 LA    Typ 3340 LA

### Sprossenrahmen

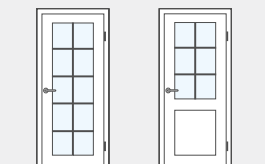

Typ 1100 SPR    Typ 2210 SPR

## Modell Classique Nouveau – Curved

Eckig oder rund? Als Ergänzung zu den bekannten Classique Nouveau Ausführungen mit den eckigen Kassettierungen, ist nun auch eine gerundete Form möglich. Diese Rundungen erhalten die Eleganz des Modells und sind dabei harmonisch abgestimmt auf eine organische Formensprache.



### Classique Nouveau - Curved



Classique Nouveau Curved  
Typ 1100 mit Lichtausschnitt



Classique Nouveau Curved  
Typ 2210, Echtlack DB 703

### Detail | Classique Nouveau - Curved





Modell Park Lane - Classic mit Brüstungsfräsungen | Typ 4210 mit Verglasung | Echtlack ähnl. RAL 9010 | Zarge mit Smartkante

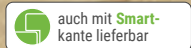

### Park Lane – Türblattaufbau



Im Querschnitt ist der besondere Türblattaufbau und die Brüstungsfräsung gut sichtbar.

### Park Lane – Typen

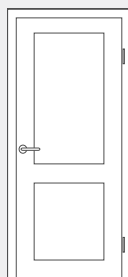

Typ 2210

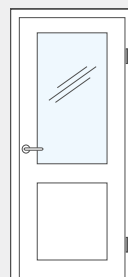

Typ 2210 LA

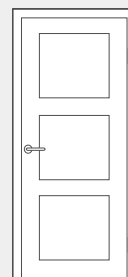

Typ 3340

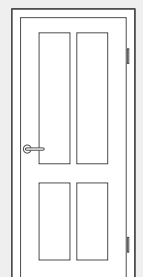

Typ 4210

Weitere Typen und Lichtausschnitte möglich.

## Modell Park Lane

Das Beste am Modell Park Lane ist das, was man nicht sieht. Der 3-schichtige Türblattaufbau aus Tischlerplatte und MDF sorgt für absolute Langzeitstabilität. Die bei den Varianten „Classic“ und „Elegance“ lieferbaren Brüstungsfräsungen runden das klassische Stiltürdesign ab.



Modell Park Lane - Elegance | Typ 3340 | Echtlack ähnl. RAL 9010 | Zarge mit Smartkante

### Park Lane Trend



Nur ohne Brüstungsfräsung lieferbar

### Park Lane Classic



Wahlweise mit Brüstungsfräsung lieferbar

### Park Lane Elegance



Wahlweise mit Brüstungsfräsung lieferbar



# Modell Nordic

Klassische, weißlackierte Stiltüren sind zeitlos und universell. Mit dem Modell Nordic ist eine Modellreihe entstanden, die mit ihrer schlichten Eleganz bekannte Stiltürformen in die Gegenwart überträgt. Sie bilden den Preiseinstieg in die TWG Stiltürenwelt – allerdings ohne Kompromisse, denn auch die Nordic Modelle erhalten die gleiche Echtlack Qualität von TWG.



Modell Nordic | Typ 3340, stumpf | Echtlack ähnl. RAL 9016 | Zarge eckig, 70 mm | Drücker Quadro ›Plug In‹ Black

## Typenvielfalt – Nordic

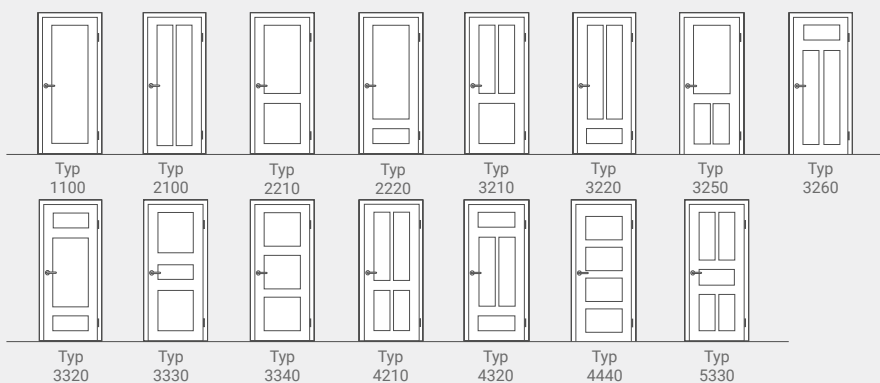

## Stumpf + Gefälzt – Nordic

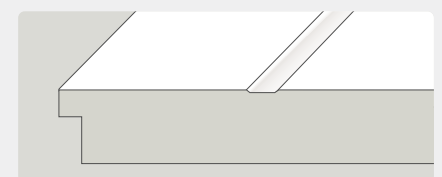

Modell Nordic gefälzt

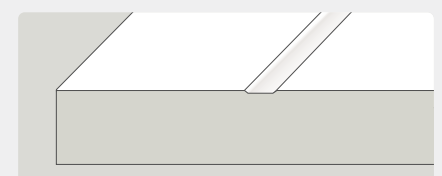

Modell Nordic stumpf



# Modell Madison

Der klassische Türenentwurf für alle, die Schönheit und Funktionalität miteinander verbinden wollen. Madison ist lieferbar in drei Aufteilungsvarianten und in den gängigen Tür-Norm-Maßen - auch 2-flügelige Ausführungen und Schiebetüren sind möglich.



Modell Madison | Typ 2210 | Lack ähnl. RAL 9010 | Zarge rund, 60 mm

## Madison – Querschnitt

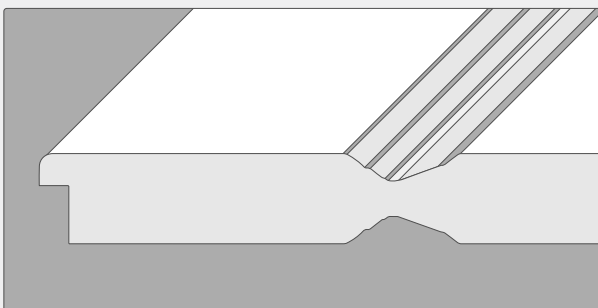

Türblatt mit innen liegenden Hohlprofilen, Einlage aus Röhrenspanplatten

## Typen

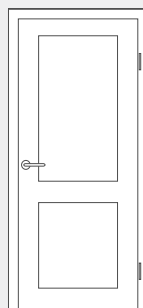

Typ 2210

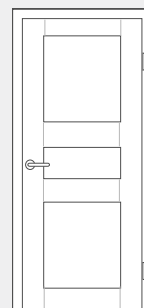

Typ 3330

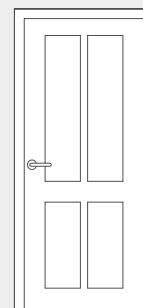

Typ 4210

Lieferbar in den Normbreiten 610 / 735 / 860 / 985 mm und Normhöhen 1985 und 2110 mm.

# ECHTHOLZ PROFESSIONAL – Kollektion 2023 / 2024

Die aktuelle, innovative und zeitgemäße Echtholz-Kollektion auf einem Blick. Hier steht die absolute Natürlichkeit und besondere Schönheit des Holzes im Fokus. Der Mattlack unterstreicht dieses Naturerlebnis.

## ECHT Natur | **Silent Eiche** (Technische Furniere aus Eiche mit geschliffener Oberfläche und mattem Klarlack endlackiert)

**Furnier-Oberflächen mit feiner, edler Maserung.**

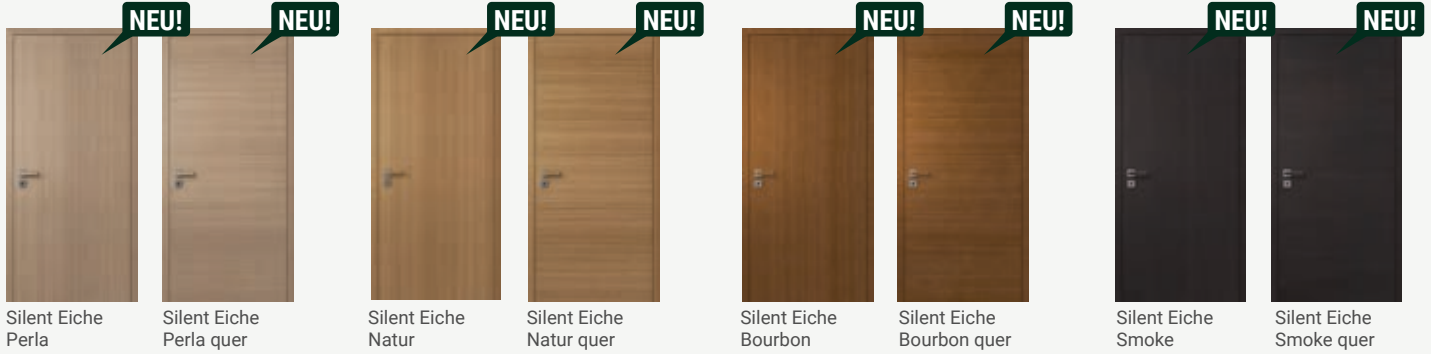

## ECHT Natur | **geplankt** (Furniere geplankt verarbeitet mit geschliffener Oberfläche und mattem Klarlack endlackiert)

**Furnier-Oberflächen mit leichter Rustikalität.**

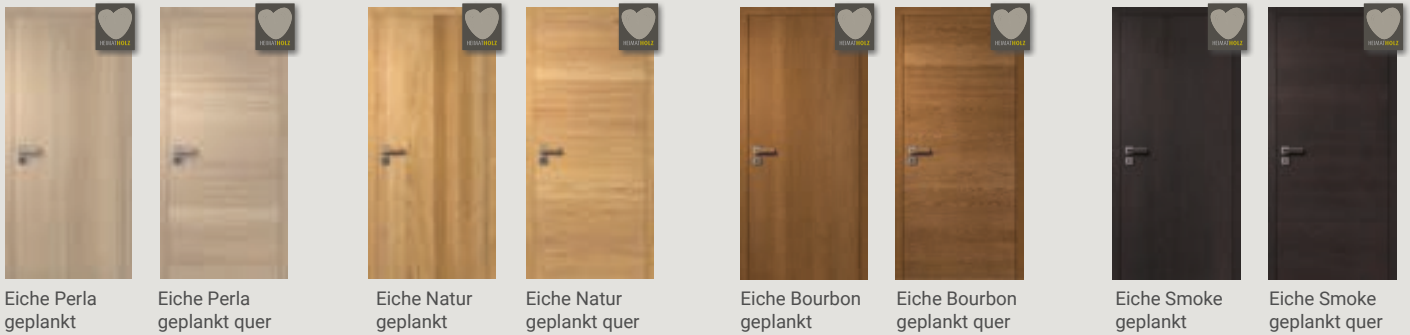

## ECHT Natur | **astig** (Furniere astig. Mit kleinen und mittleren Ästen, ausgekittet, mit geschliffener Oberfläche und mattem Klarlack endlackiert)

**Furnier-Oberflächen mit mittlerer Rustikalität.**

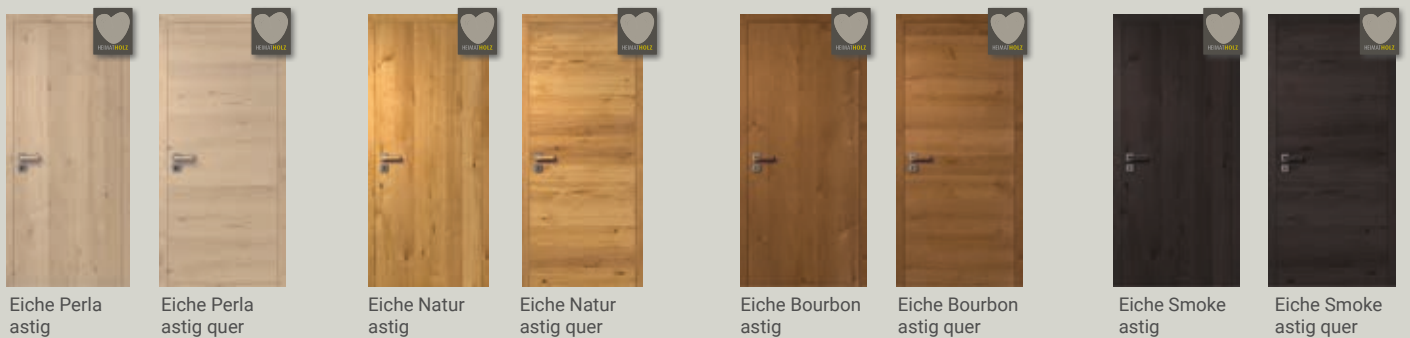

## ECHT FACHWERK (Furniere mit offenen Ästen und Rissen. Oberfläche ungeschliffen aber mit mattem Klarlack endlackiert)

**Furnier-Oberflächen mit voller Rustikalität.**



Unser HEIMATHOLZ  
wächst in Deutschland und  
Europa und ist mit diesem  
Symbol gekennzeichnet.



### Vergleich Furnier astig > Furnier FACHWERK

Bei astigem Furnier bleiben Astlöcher und die natürlichen Wuchsmerkmale des Holzes gut sichtbar. Die Furniere sind glatt geschliffen und erhalten eine matte Endlackierung.

FACHWERK ist Holz in seiner natürlichsten Form, mit Charaktermerkmalen, wie sie es nur bei dieser Kollektion gibt! Um den markanten Ausdruck des Fachwerk-Furniers zu erhalten sind Äste, Verwirbelungen, Risse, Farb- und Strukturunterschiede durchaus erwünscht und spiegeln die Natürlichkeit des Altholzcharakters wider.

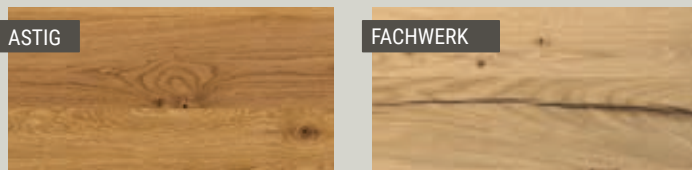

### ECHTHOLZ - Kollektion

**Furniere blumig** Oberfläche geschliffen und seidenglänzendem Klarlack endlackiert

#### ECHT Basic



#### ECHT Klassiker

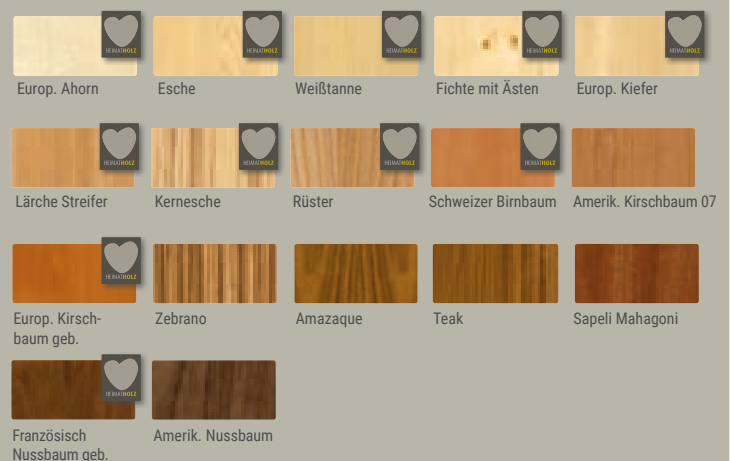



# Echtholz – Silent Eiche Perla

Harmonisch und ausgewogen. Der Farbton ›Perla‹ ist die perfekte Kombination aus angenehmer Wärme und moderner Holzoptik.



Modell Glatt | 2-flügelig, stumpf | Silent Eiche Perla quer | Zarge eckig, 60 mm | Drücker GT-1106, Edelstahl-Mat

## Die Silent-Eiche Kollektion

Die komplette Silent-Eiche Kollektion bestehend aus vier fein gemaserten Oberflächen in verschiedenen, sorgfältig ausgesuchten Farbtönen. Die Türblätter sind in aufrecht oder quer erhältlich – und lassen keine Gestaltungswünsche offen.



Silent Eiche Perla

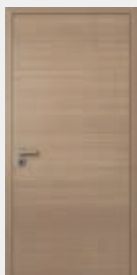

Silent Eiche Perla quer

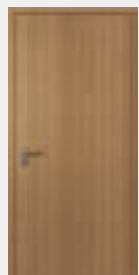

Silent Eiche Natur

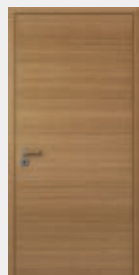

Silent Eiche Natur quer



Silent Eiche Bourbon

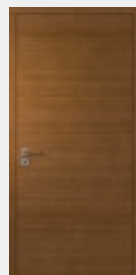

Silent Eiche Bourbon quer

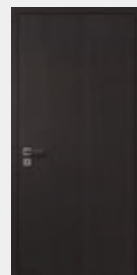

Silent Eiche Smoke

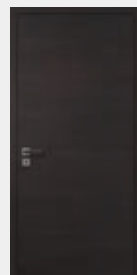

Silent Eiche Smoke quer

## Echtholz – Silent Eiche Smoke

Dunkle Holzarten liegen voll im Trend und da ist es wirklich beeindruckend, wie verwandlungsfähig die Holzart Eiche ist. Denn auch in der fast schwarzen Ausführung sorgt diese Oberfläche für einen besonderen Reiz.



Modell Glatt | stumpf | Silent Eiche Smoke quer | LA 115 - Glas Satinato | Zarge, 60 mm | Drücker Quadro ›Plug In‹ Edelstahl-Optik

100%

### Das ist unsere ›PLUG IN‹ Drückerkollektion.

Ob eckig, leicht abgerundet oder ganz rund - Sie entscheiden, welche Drücker-Form Ihnen am besten gefällt. Den Drücker gibt es in den Oberflächen Edelstahl-Optik, Titan und schwarz. Das Inlay wird immer individuell zur Tür-Oberfläche eingelegt.



Quadro ›Plug In‹ Edelstahl-Optik  
Inlay: Silent Eiche Smoke quer

**NEU!**

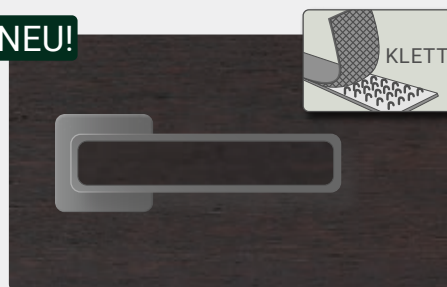

Curved ›Plug In‹ Klett Edelstahl-Optik  
Inlay: Silent Eiche Smoke quer

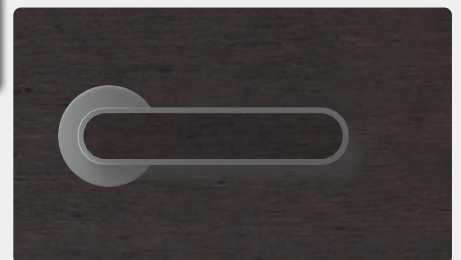

Arondi ›Plug In‹ Edelstahl-Optik  
Inlay: Silent Eiche Smoke quer



## Echtholz – Silent Eiche Natur

Hier steht die Natürlichkeit im Vordergrund. Der klassische Eiche-Farbtone ist zeitlos und angenehm. Gerade die besondere Furnierverarbeitung bei der Silent Eiche mit ihrer feinen und gleichmäßigen Maserung trägt zu einem natürlichen Oberflächencharakter bei.



100%

Modell Glatt | stumpf | Silent Eiche Natur quer | Zarge stumpf, 60 mm | Drücker Curved ›Plug In‹ Klett, Black

### Silent Eiche – Natur

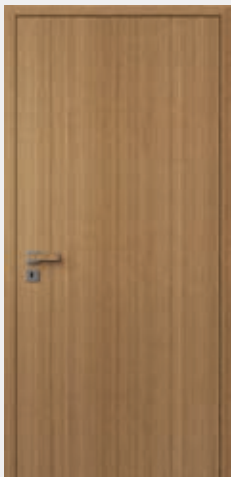

Silent Eiche Natur

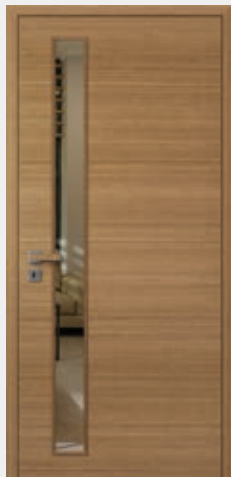

Silent Eiche Natur quer,  
Lichtausschnitt LA 114



Silent Eiche Natur quer,  
Lichtausschnitt LA 115

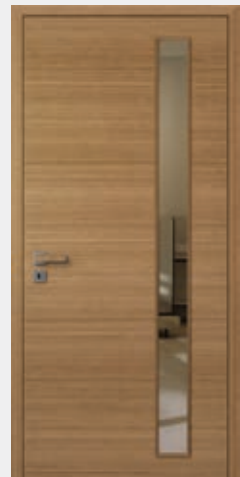

Silent Eiche Natur quer,  
Lichtausschnitt LA 114b

## Echtholz – Silent Eiche Bourbon

Der Eiche-Farbton mit markantem Charakter. Die dunkelbraune Holzfärbung passt hervorragend zur feinen Oberflächenstruktur.



Modell Glatt | stumpf | Silent Eiche Bourbon quer | Zarge stumpf, 60 mm | Drücker Quadro »Plug In« Edelstahl-Optik

100%

### Silent Eiche – Bourbon

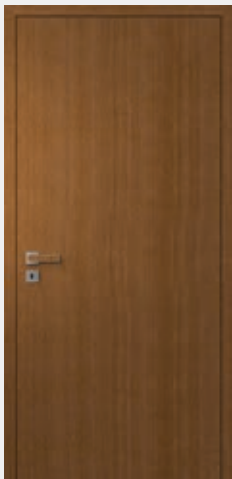

Silent Eiche Bourbon



Silent Eiche Bourbon quer mit Seitenteil,  
Türblatt LA 115, Glas Float hell



Silent Eiche Bourbon quer mit zwei Seitenteilen,  
Glas Float hell



## Echtholz – Eiche Natur (astig oder geplankt)

Die Eiche-Oberfläche in ihrer natürlichsten Form. Ob astig oder geplankt, aufrecht oder quer – jede Ausführung hat ihren eigenen Charme. Alle Oberflächen werden mit einem matten Klarlack endlackiert – dadurch erhalten die Oberflächen einen Schutz gegen äußere Einflüsse aber behalten ihre Natürlichkeit.



Modell Glatt | stumpf | Eiche Natur quer geplankt | Zarge stumpf, 60 mm

### EICHE – Natur geplankt



Eiche Natur geplankt



Eiche Natur quer geplankt  
LA 8 - Glas Satinato

### EICHE – Natur astig

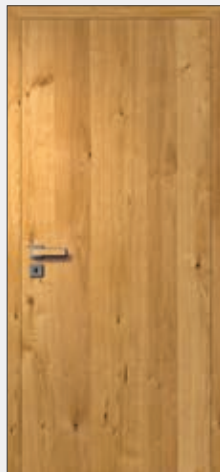

Eiche Natur astig

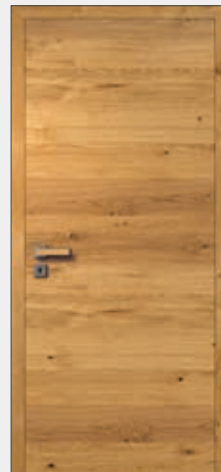

Eiche Natur astig quer

#### Oberfläche geölt



Die Eiche Natur Furniere sind wahlweise auch mit geölter Oberfläche erhältlich. Das hebt die Natürlichkeit des Holzes besonders hervor.



## Echtholz – Eiche Bourbon (astig oder geplankt)

Der warme Farbton von Eiche Bourbon lässt die charakteristischen Merkmale des geplankten Furniers besonders gut wirken. Diese Türen erscheinen altbewährt sind aber durch die zeitgemäße Furnierverarbeitung hochmodern.



Modell Glatt | stumpf | Eiche Bourbon quer geplankt | Zarge stumpf, 60 mm

### EICHE – Bourbon geplankt

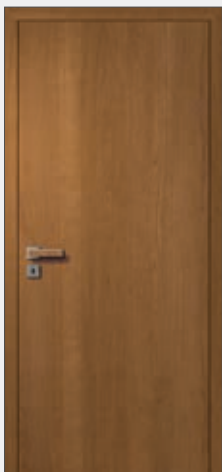

Eiche Bourbon geplankt



Eiche Bourbon quer geplankt

### EICHE – Bourbon astig



Eiche Bourbon astig

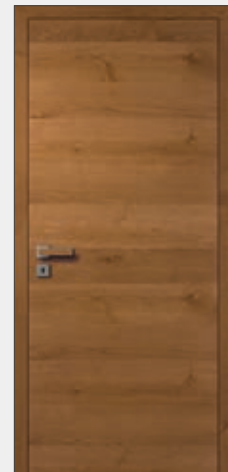

Eiche Bourbon astig quer



## Echtholz – Eiche Perla (astig oder geplankt)

Jede Holzart hat ihren eigenen, individuellen Charakter. Um die unterschiedliche Wirkung der Eiche-Oberflächen zu zeigen, haben wir sie hier jeweils in geplankter oder astiger Ausführung gegenüber gestellt. Beide Varianten erhalten eine matte Endlackierung wodurch sie ihren besonderen Charakter entfalten.



Modell Glatt | Eiche Perla quer geplankt | Wandflächenbündige Ausführung mit Aluminiumzarge PURO 40

### EICHE – Perla geplankt



Eiche Perla geplankt  
LA 115 - Glas Float hell

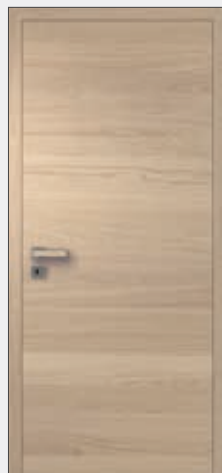

Eiche Perla quer  
geplankt

### EICHE – Perla astig

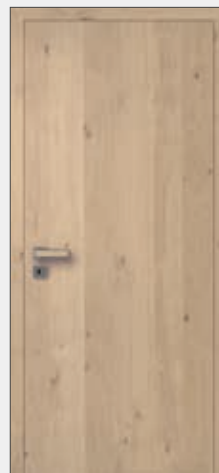

Eiche Perla astig

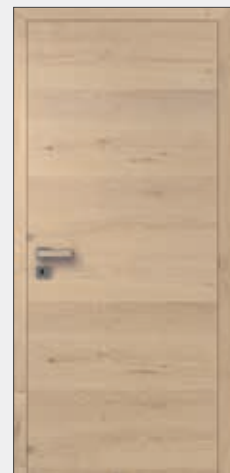

Eiche Perla astig quer

## Echtholz – Eiche Smoke (astig oder geplankt)

Dunkle Holzarten liegen voll im Trend und da ist es wirklich beeindruckend, wie verwandlungsfähig die Holzart Eiche ist. Denn auch in der fast schwarzen Ausführung sorgt diese Oberfläche für einen besonderen Reiz.



Modell Glatt | gefälzt | Eiche Smoke quer geplankt | Zarge stumpf, 60 mm

### EICHE – Smoke geplankt

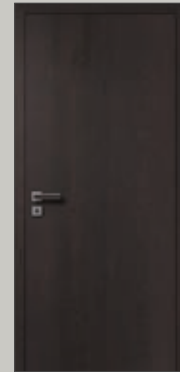

Eiche Smoke geplankt

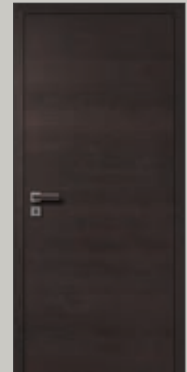

Eiche Smoke quer geplankt

### EICHE – Smoke astig

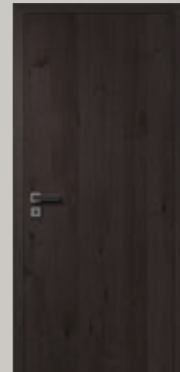

Eiche Smoke astig

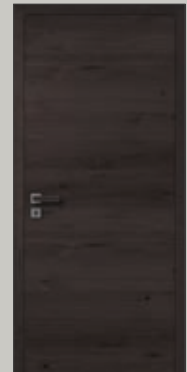

Eiche Smoke astig quer

## ECHT Natur

Bekannte Holzarten wie Buche oder Nussbaum entfalten in der geplankten Ausführung eine komplett neue Wirkung und setzen den Trend nach größtmöglicher Natürlichkeit überzeugend fort. Die auffälligen Kern- bzw. Splintanteile bei der Kernbuche oder dem Nussbaum betonen diese Wirkung.

### KERNBUCHE – geplankt



Kernbuche geplankt

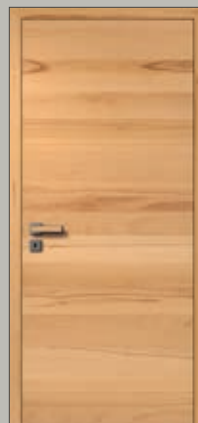

Kernbuche quer  
geplankt

### NUSSBAUM – geplankt

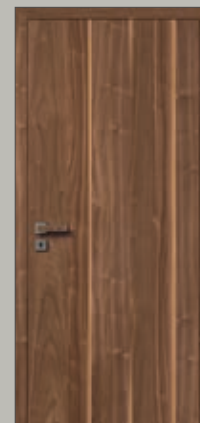

Nussbaum geplankt



Nussbaum quer  
geplankt



Modell Glatt | stumpf | Edelesche Weiß quer | Zarge stumpf, 60 mm | Drücker Quadro ›Plug In‹ Edelstahl-Optik

## Drücker und Bänder in schwarz



Der ›Plug In‹ Drücker passt perfekt in der modernen Ausführung „Black“ zur hellen Edelesche Weiß Oberfläche.

Die optimale Ergänzung bei gefälzten Türen sind schwarze Beschläge, die bei hellen Holzarten einen spannenden Kontrast bilden.

Drücker: Curved ›Plug In‹ Klett - Farbe: Black  
Inlay: Edelesche Weiß

## Echtholz – Edelesche Weiß (geplankt)

Esche in ganz neuem Look. Die Edelesche ist als geplanktes Furnier und in dem Farbton „Weiß“ eine Holzart mit einem sehr modernen und eleganten Auftritt. Dabei bleibt die Maserung unaufgeregt im Hintergrund, ist aber charakteristisch für diese besondere Oberfläche.



Edelesche Weiß, stumpf



Edelesche Weiß quer, stumpf,  
LA 115 - Glas Float grau





## Natürlich schön – Die Ulme



Die Ulme ist ein sommergrüner Baum, der Wuchshöhen von bis zu 35 Metern erreichen kann. Das Holz der Ulme wird regional auch „Rüster“ genannt. Es ist zäh, mäßig hart, sehr stoß- und druckfest und gut zu bearbeiten. Das wertvolle Holz wird zu Furnieren, Möbeln, Parkett, Vertäfelungen und natürlich Türen verarbeitet.

## Echtholz – Ulme (geplankt)

Die Ulme zeichnet sich besonders durch ihre angenehme Farbgebung sowie der lebhaften Maserung aus. Gerade die geplankte Furnierverarbeitung bringt die Natürlichkeit dieser außergewöhnlichen Holzart schön zur Geltung.



Türblatt Ulme, stumpf



Türblatt Ulme quer, stumpf, Zarge mit Seitenteil, Glas „Satinato“





## FACHWERK – Furnieraufbau

FACHWERK – das ist Holz in seiner natürlichsten Form, mit Charaktermerkmalen, wie sie es nur bei dieser Kollektion gibt! Hier beschreiben wir Herstellung mit ihren besonderen Eigenschaften.

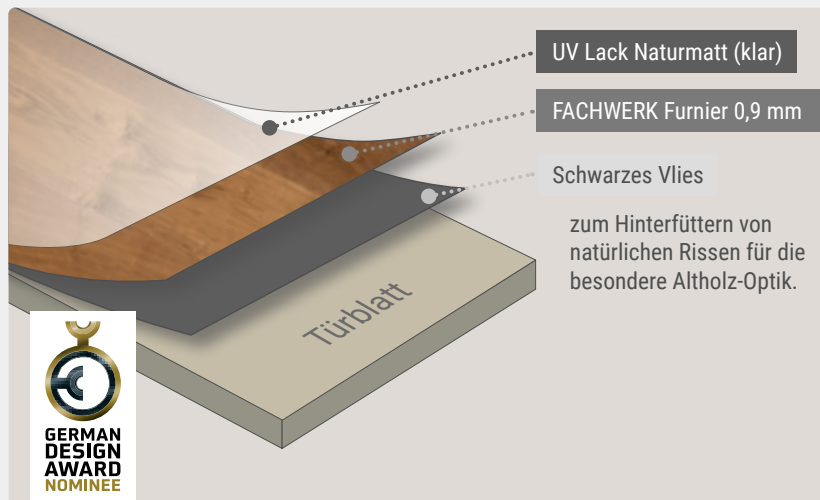

Um den markanten Ausdruck des Fachwerk Furniers zu erhalten wird bewusst das Kernholz der Eiche zu Furnier verarbeitet.

Das Produkt TWG Fachwerk besitzt grundsätzlich die charakteristische Altholz-Struktur der Holzoberfläche beibehalten. Wer sich für FACHWERK entscheidet, der hat sich für Holz entschieden, wie es auch an entsprechenden Häusern zu finden ist: Äste, Verwirbelungen, Risse, Farb- und Strukturunterschiede sind erwünscht und spiegeln die Natürlichkeit des Altholzcharakters wieder.

## FACHWERK – Furnier-Eigenschaften



Die Detailabbildungen zeigen die typischen Merkmale des FACHWERK Furniers. Von Astlöchern und Rissen bis hin zu deutlich sichtbaren Farbunterschieden innerhalb einer Fläche reicht die natürliche Anmutung der Echtholz-Oberfläche.

Diese besonderen Eigenschaften sind gewollt und für die FACHWERK-Kollektion absolut charakteristisch.



Weitere Informationen zu dem spannenden Thema FACHWERK finden Sie unter [www.thalhofer.de](http://www.thalhofer.de) oder in der TWG FACHWERK Broschüre.





## FACHWERK – Eiche Natur

Mit der TWG FACHWERK Kollektion holen Sie sich ein Stück Natur in Ihr Heim. Das besondere Herstellungsverfahren der Oberflächen erzeugt den maximalen Echtheits-Charakter des Holzes.



Modell Glatt, stumpf | FACHWERK Natur | Türblatt querfurniert | Zarge eckig, 60 mm

### FACHWERK – Eiche Natur



Fachwerk Natur



Fachwerk Natur quer

### Drücker Quadro ›Plug In‹

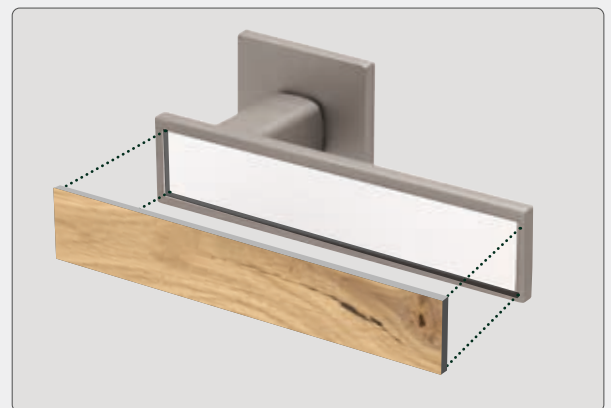

Detail: Quadro Plug in - Inlay Eiche Effekt Stone quer



## FACHWERK – Eiche Bronze

Die erste Wahl für alle, die das Besondere schätzen. Die rot-braune Färbung der FACHWERK Eiche strahlt eine angenehme Wärme aus, die jedes Ambiente noch wohnlicher macht. Auch in einer modernen Umgebung setzt diese Türoberfläche bewusste Akzente ohne aufdringlich zu wirken.



Modell Glatt, stumpf | FACHWERK Bronze | Türblatt querfurniert | Zarge eckig, 60 mm

### Magnetschloss bei stumpfer Ausführung:

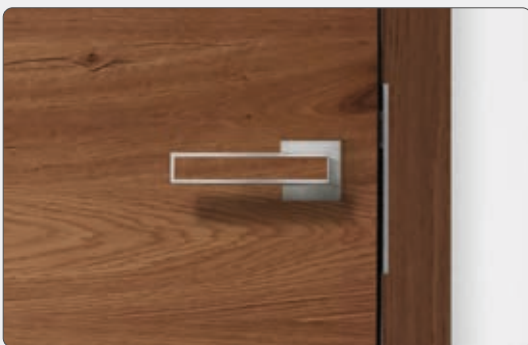

**Standard-Schloss:**  
Bei der Standard-Schloss-Ausführung bleibt das Schließblech im geschlossenen Zustand sichtbar.

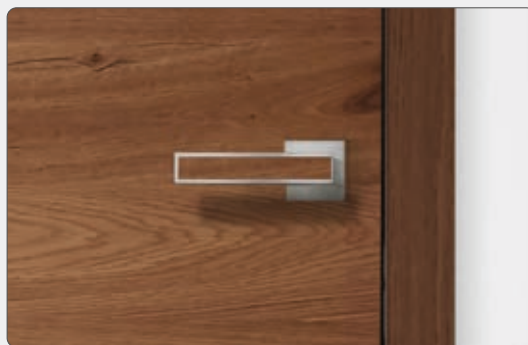

**Magnet-Schloss:**  
Beim Magnetschloss ist das Schließblech im geschlossenen Zustand nicht sichtbar. Weiterer Vorteil ist das leisere Schließgeräusch, da kein mechanischer Kontakt zum Schließen erforderlich ist.

## FACHWERK – Eiche Titan

Eine klassische Holzart wie die Eiche ist in der FACHWERK Titan Ausführung das genaue Gegenteil von klassischer Holzoptik. Hochmodern durch die grau-silbrige Farbgebung ist sie die perfekte Oberfläche für die moderne und puristische Architektur.



Modell Glatt, stumpf | FACHWERK Titan | Türblatt querfurniert | Zarge eckig, 60 mm

### Schlüsselrosette



Standardausführung:  
Türblatt mit Schlüsselrosette



Optional:  
Türblatt ohne Schlüsselrosette



Modell Glatt | stumpf | FACHWERK Lärche quer | Zarge 60 mm | Drücker Quadro ›Plug In‹ Black

## Eine besondere Holzart – Die Lärche



Was gibt es Schöneres als die Wärme und Natürlichkeit von echtem Holz. Dies sind besondere Eigenschaften die man sehen und fühlen kann.

### **Die Lärche ist eine Besonderheit im Reich der Nadelbäume, denn sie verliert jedes Jahr ihre Nadeln.**

Das Abwerfen der Nadeln ist ein Überlebenstrick der Lärche, denn sie kam ursprünglich nur im Gebirge wie den Zentral- und Ostalpen bis zu einer Höhe von 2500 Metern vor. Diese extremen Bedingungen setzen dem Baum besonders im Winter zu. Ohne ihre Nadeln kann die Lärche jedoch Temperaturen bis zu Minus 40 Grad Celsius unbeschadet aushalten!

## FACHWERK – Lärche

Die Holzart Lärche ist in der FACHWERK Ausführung Natur pur! Die lebhafteste Struktur wirkt besonders natürlich und erhält durch die rohe Oberflächenbehandlung eine besonders schöne und zeitgemäße Rustikalität.



Modell Glatt, stumpf | FACHWERK Lärche  
Zarge eckig, 60 mm



Modell Glatt, stumpf | FACHWERK Lärche  
Lichtausschnitt LA 110, Glas Satinato | Zarge eckig, 60 mm





## FACHWERK – Lärche geräuchert

Lärchenholz wird aufgrund seiner Eigenschaften als Bauholz für Dachtragwerke, Wand- und Deckenkonstruktionen, im Innenausbau für nahezu alle Holzverwendungen genutzt, darunter Treppen, Geländer, Wandverkleidungen, Türen, Parkett- und Dielenböden.



100%

Modell Glatt | stumpf | FACHWERK Lärche geräuchert quer | Zarge 60 mm | Drücker Quadro »Plug In« Black

### Drücker und Bänder in schwarz

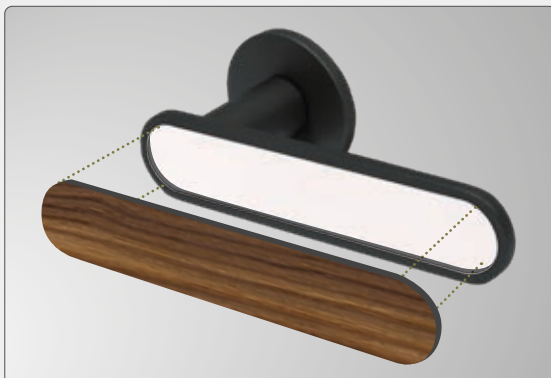

Drücker **Aroni Plug In**  
Ausführung Black, Inlay Lärche geräuchert quer



Der »Plug In« Drücker passt perfekt in der modernen Ausführung Black zur FACHWERK Lärche geräuchert Oberfläche.

Die optimale Ergänzung bei gefälzten Türen sind schwarze Beschläge, die sich bei dunklen Holzoberflächen dezent und harmonisch in das Gesamtbild einfügen.



Modell Glatt | gefälzt | FACHWERK Lärche geräuchert quer | Zarge 60 mm | Drücker Arondi »Plug In« Black



## ECHT Klassiker – Kollektion

Holz ist ein natürlich gewachsener Rohstoff mit unterschiedlichen, charakteristischen Eigenschaften. So ist jede Tür ein Unikat.



Modell Glatt | Amerik. Nussbaum | Schiebesystem Pari 2.0, Edelstahl matt



Modell Glatt | stumpf | Amerik. Kirschbaum 07 | Zarge eckig, 60 mm

### Schiebesystem - Pari 2.0



Mit dem Schiebetürsystem Pari 2.0 haben Sie die platzsparende Lösung, wenn es darauf ankommt. Die Schiene wird auf der Wand montiert und passt sich dank der dezenten und edlen Edelstahl-Optik jedem Umfeld an.

### Drücker Arondi ›Plug In‹

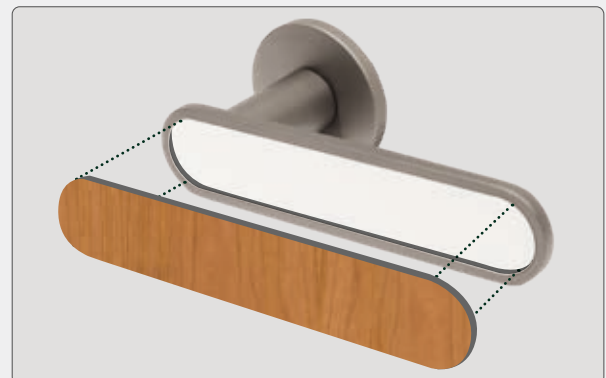

Detail: Arondi Plug in - Inlay Feinschliff Amerik. Kirschbaum 07



## ECHT Basic – Kollektion

Mit über 70 verschiedenen Furnieren ist TWG der Spezialist bei der Verarbeitung von Echtholz. Das garantiert qualitativ hochwertige und langanhaltend schöne Türen.



### Weitere Holzarten der „Basic“ Kollektion



Esche weiß deckend



Limba



Eiche hell



Eiche

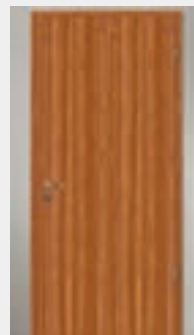

Macore

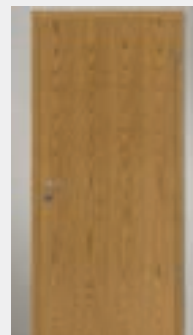

Eiche rustikal

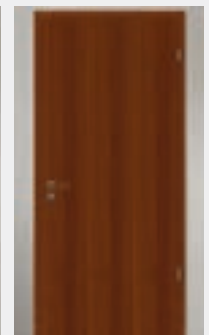

Mahagoni



Modell Glatt | stumpf, ohne Schlüsselrosette | Echtlack weiß ähnl. RAL 9016 | Aluminiumzarge Puro 40

## **Puro 40** | Das wandflächenbündige Zargensystem Reduziert auf das Wesentliche

Die Aluminiumzarge ohne wandseitig sichtbaren Aluminiumrand hat sich bewährt. Durch die Halterungen für das einklickbare Putznetz, die Eckverbinder und Distanzschienen ist eine einfache Montage gewährleistet.

Um Haarrissbildung zu vermeiden, wurde das einklickbare Putznetz entwickelt. Die Zarge ist für die Standard-Türblattstärke 40 mm vorgesehen und für normal oder invers öffnende Türen erhältlich.

# Wandaufbau für Puro 40 Zargen

## Vorteile und Eigenschaften

- einfache Montage
- einklickbares Putzgewebe
- bewährtes System
- Standard und Invers öffnend
- Türstärke 40 mm
- für CPL-, Echtlack- und Echtholz Türen

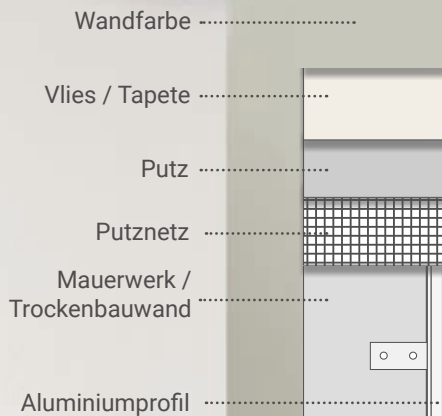

Modell Glatt | stumpf | Echtlack nach RAL-Karte | Aluminiumzarge Puro 40

### Öffnungsrichtung – Standard

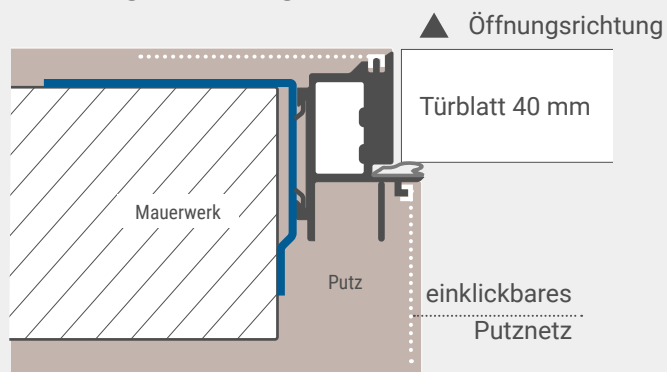

### Öffnungsrichtung – Invers

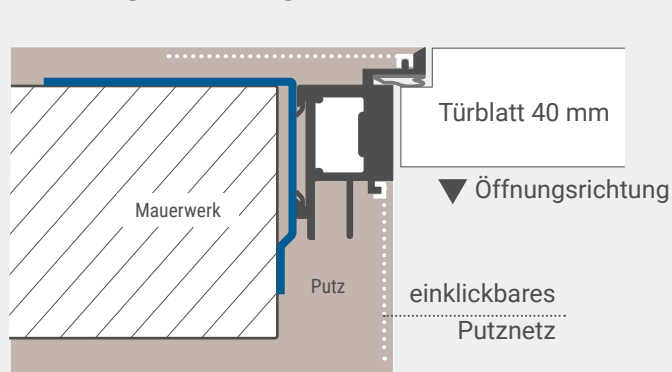

# Wohnungseingangstüren

## Eigenschaften und Zusatzfunktionen

Eine schöne Eingangstür ist die Visitenkarte eines Hauses. Aber sie muss vor allem wirksamen Schutz gegen Einflüsse von außen bieten. Neben Lärm-, Klima- und Feuerschutz ist auch die Einbruchhemmung hier ein wichtiges Thema. Türen von TWG lassen sich ganz individuell auf die entsprechenden Anforderungen anpassen. Lassen Sie sich beraten!



Schallschutz:



Die Vollspan-Mittellage und die eingebaute Bodendichtung hält unerwünschten Schall draußen. Die Schalldämmung einer Tür ist in Schallschutzklassen (SK 1 bis SK 4) eingeteilt. Je höher der Wert desto höher ist die Schalldämmung der Tür.

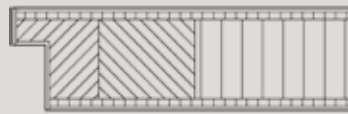

Sicherheits-Beschlag



Klimastabilität:

Durch zwei in das Türblatt eingelassene Stahlrohre erhält die Tür eine wesentlich höhere Stabilität und ist verformungsresistent bei Temperatureinflüssen.



### Optionale Sicherheitsausstattungen



Türspaltsicherung



Dreifachverriegelung mit Rundbolzen oder Schwenkhaken



Türspion



Bandseitensicherung



### Standardsicherheit mit mittlerer Einbruchhemmung

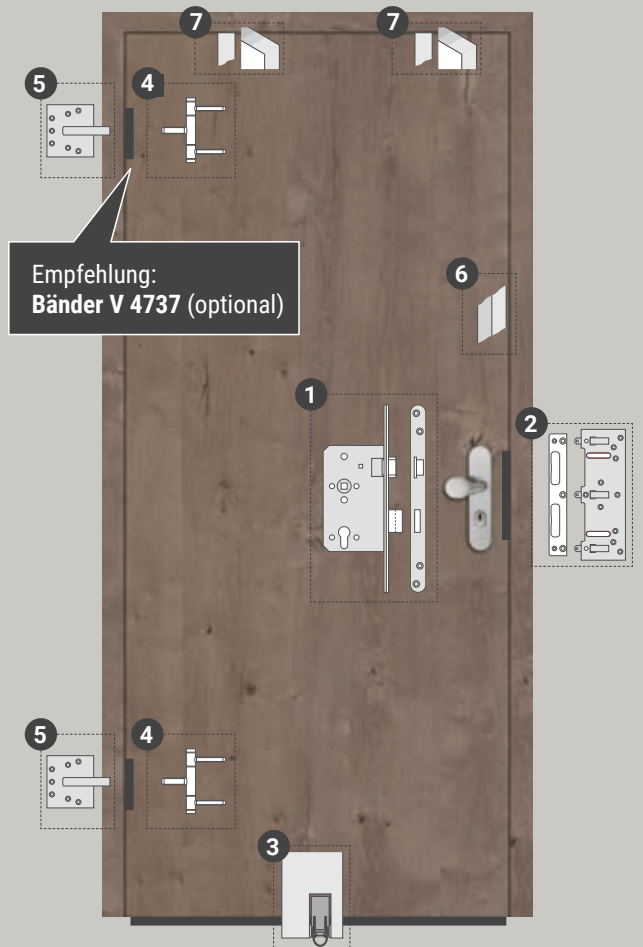

- 1 PZ-Schloss, Dornmaß 65 mm, Klasse 5, mit verlängertem und verstärktem Stulp
- 2 Massiv-Schließblech
- 3 absenkbare Bodendichtung
- 4 Bänder V 4726 WF (Holzzarge) oder V 8026 WF (Stahlzarge)
- 5 Bandaufnahme V 4600/9
- 6 Hartholzrahmen
- 7 Klimaklasse III mit Stahlrohrverstärkung oder Aluminiumverbundabspernung

# Design-Drückerkollektion

Der Drücker gehört zur Tür wie die Krawatte zum Anzug – und setzt, neben der Funktion, natürlich auch einen optischen Akzent.

## Quadro Plug In

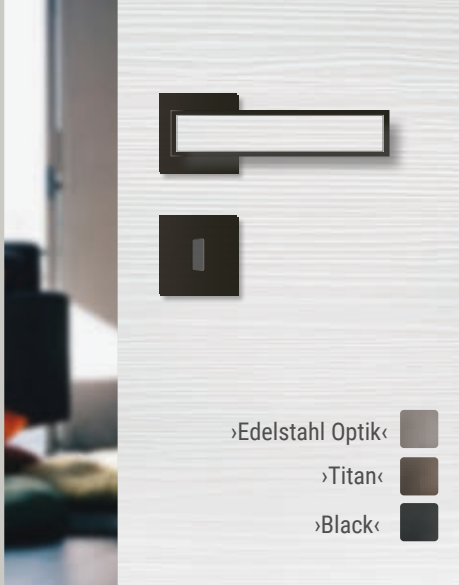

## Curved Plug In

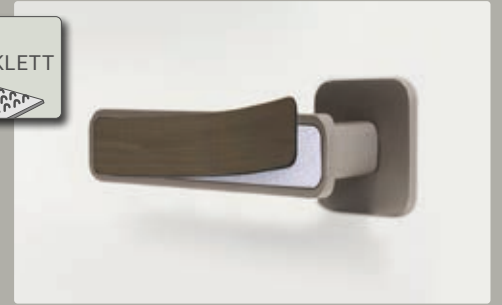
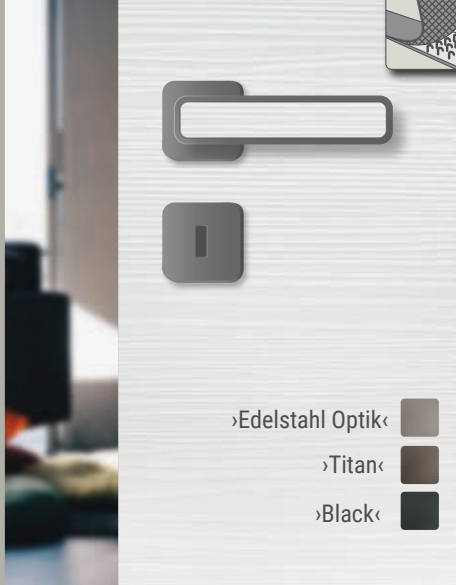

Klett Applikationen - Oberflächen:

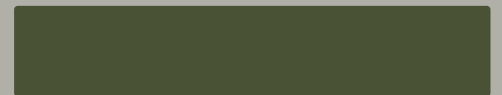
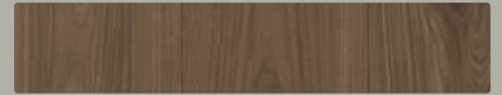

## Arondi Plug In

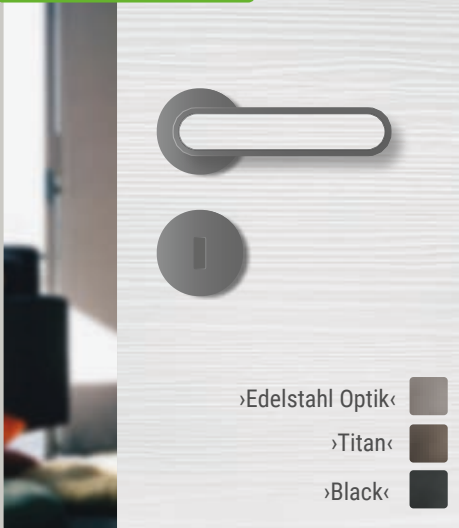

## Arondi Pure



## Elisse



Gleitlagertechnik Spezial-Kunststoff (geschmiertes Polyamid), wartungsfreie Gleitlager, 2 starke vorgespannte Druckfedern, Stütznocken und selbstschneidende Durchzugsschrauben.

**Geprüft nach DIN EN 1906**  
mit mindestens 200.000 Prüfzyklen.

# ADD ON - Individuelle Schriftzüge und Symbole

## Machen die Tür zum Erlebnis.

### Schriftzüge auf der Tür

Mit ADD ON wird die Tür unverwechselbar. Sehr edle und elegante Symbole oder Schriftzüge weisen den Weg. Das ist nicht nur praktisch, sondern sieht auch einfach sehr gut aus! Alle Schriftzüge und Symbole werden mit einem Laser aus ca. 3 mm dickem CPL Material herausgeschnitten. Das sorgt für extrem exakte Linienführungen, feine Details und filigrane Linien.

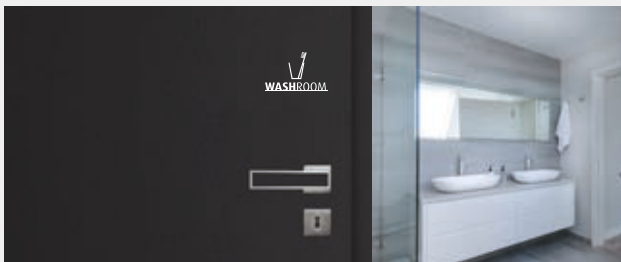
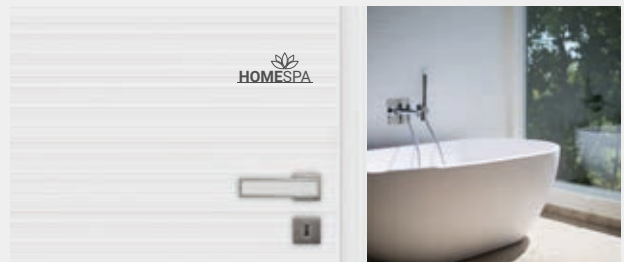
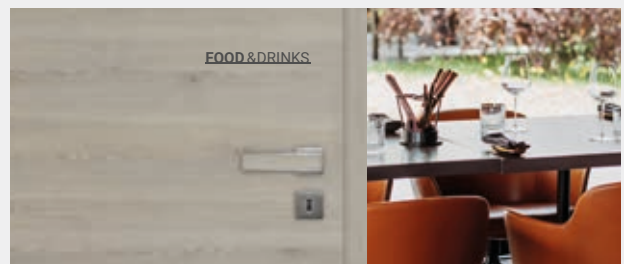

### Welche Symbole gibt es?

Insgesamt sind ca. 50 gängige Symbole und Schriftzüge (Toilettensymbole, Gäste-WC, Küche, Schlafzimmer usw.) in 3 Standardgrößen erhältlich. Darüber hinaus besteht natürlich auch die Möglichkeit, individuelle Bezeichnungen, Namen oder Logos zu erstellen. Hier sind der Phantasie kaum Grenzen gesetzt. Alle ADD ON Elemente sind selbstklebend und lassen sich einfach und schnell vor Ort auf das Türblatt kleben.

### Beispiele für Toiletten-Symbole (weitere Typen lieferbar)



## Lasertechnik für feinste Details

Alle Schriften und Symbole sind standardmäßig in 3 Größen erhältlich.



### Welche Größe ist die Richtige?

Das kommt darauf an, wie präsent die Schriftzüge oder Symbole auf der Tür wirken sollen. Grundsätzlich lässt sich sagen, dass selbst die kleinste Schriftgröße noch groß genug und problemlos lesbar ist. Kleinere Schriftzüge wirken eher elegant und geben der Tür einen besonderen aber dezenten Effekt. Sollte die Beschriftung eher funktional ausfallen, empfiehlt sich die größere Schrift- bzw. Symbolhöhe.

### Farben für Symbole und Schriften:



NANO-MATT Weiß CPL



NANO-MATT Fossil CPL

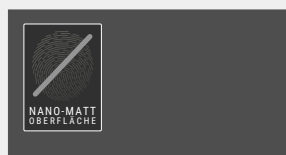

NANO-MATT Schwarz CPL

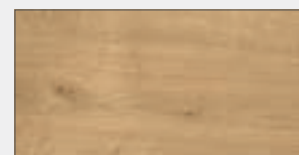

Ureiche quer CPL

# ALLGEMEINE OPTIONEN

## Gefälzt



## Türaufschlag | gefälzt



gerade Kante

Smartkante

Rundkante

Lieferbare Oberflächen:  
Echtlack / Echtholz

Lieferbare Oberflächen:  
Echtlack

Nur lieferbar bei  
Modell Madison,  
Buche gedämpft und  
Ahorn (Hard Maple)

## Bänder | gefälzt

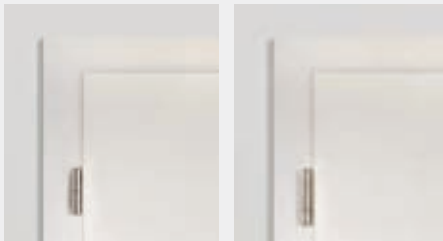

Standard Band

3-teiliges Band

## Stumpf



## Kantenausführungen | stumpf

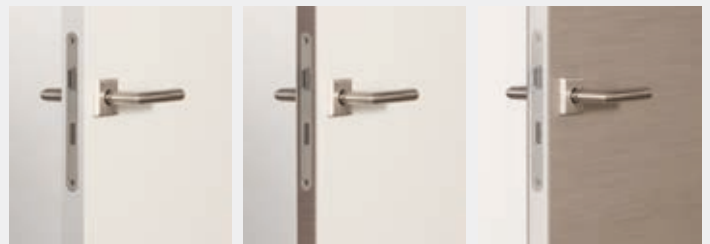

Standard: Türblatt u.  
Kante mit lackierter  
Oberfläche

Sandwichkante Holz:  
Türblatt mit lackierter  
Oberfläche

Sandwichkante Lack:  
Türblatt mit Echtholz-  
Oberfläche

## Bänder | stumpf



Verdecktes Band

Sichtbares Band

## Schlüsselrosette | gefälzt oder stumpf

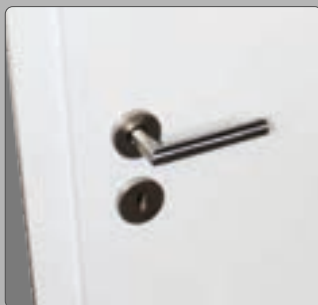

Standardausführung:  
Türblatt mit Schlüsselrosette

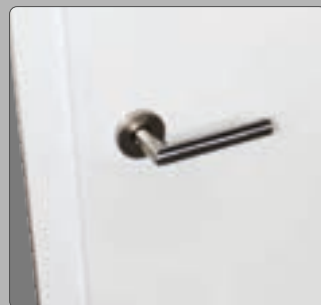

Optional:  
Türblatt ohne Schlüsselrosette

## Magnetschloss | stumpf

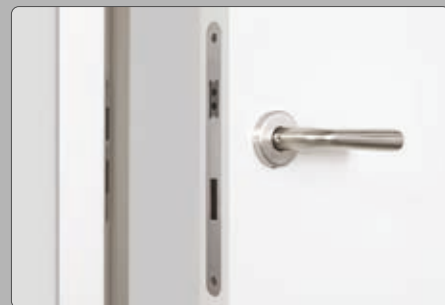

Das Schließblech ist bei geschlossener Tür nicht sichtbar, da das Schloss magnetisch verriegelt wird, ohne mechanischen Kontakt zum Schließblech.



## Zargenvarianten



Zarge eckig  
Lieferbare Oberflächen:  
Echtlack / Echtholz



Zarge mit Smartkante  
Lieferbare Oberflächen:  
Echtlack



Zarge mit Rundkante  
Lieferbare Oberflächen:  
Buche gedämpft, Ahorn (Hard Maple)

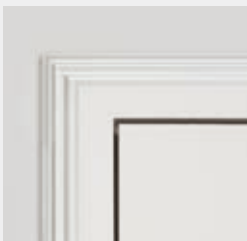

Zarge mit Profil B  
Lieferbare Oberflächen:  
Echtlack



Zarge eckig, Klassik-Line  
Lieferbare Oberflächen:  
Echtlack

## Wandanschlussleisten



Wandanschlussleiste P20  
Lieferbare Oberflächen: Echtlack

## Blockzarge flächenbündig

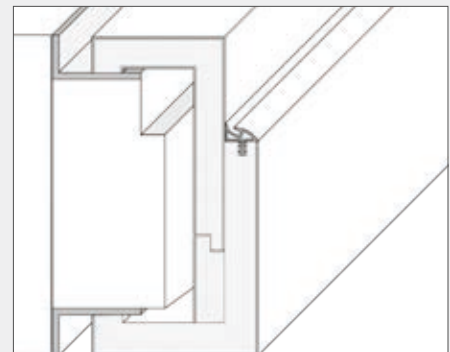
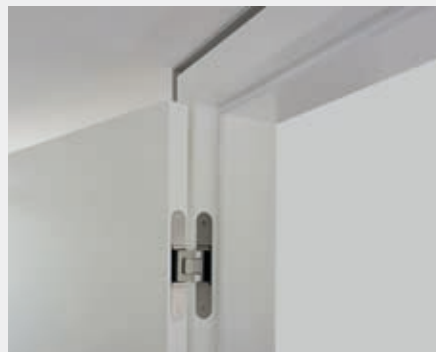

Die Blockzarge ermöglicht einen flächenbündigen Einbau der Zarge in die Wand. Ein Aluminiumwinkelprofil stellt den Übergang von Zarge zur Wand her.

## Lichtausschnitt-Typen

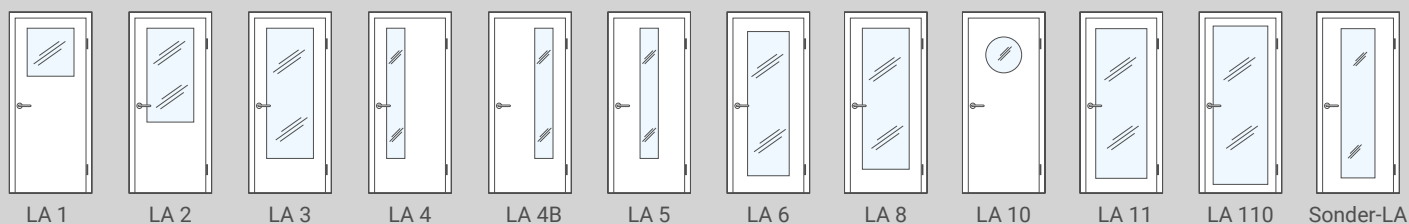

## Sprossenrahmen-Typen



## Feste Sprossen

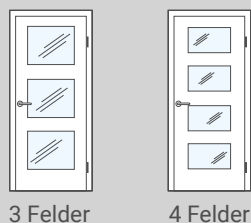

## Lichtausschnitt-Verglasungen

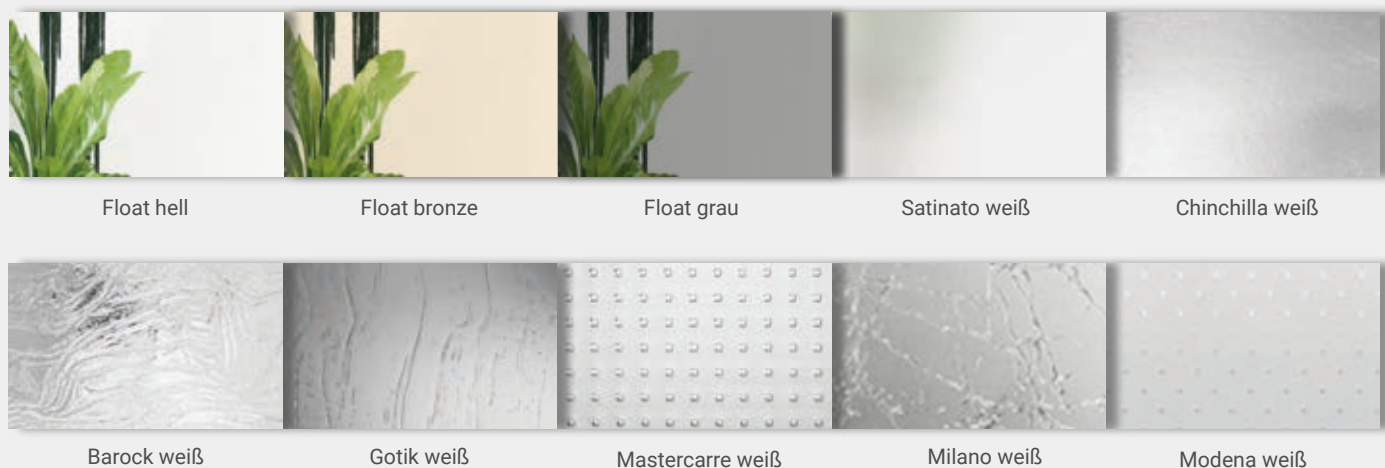

## Aufrecht oder querfurniert an Türblatt und Zarge lieferbar



# Türblatt- und Zargenmaße

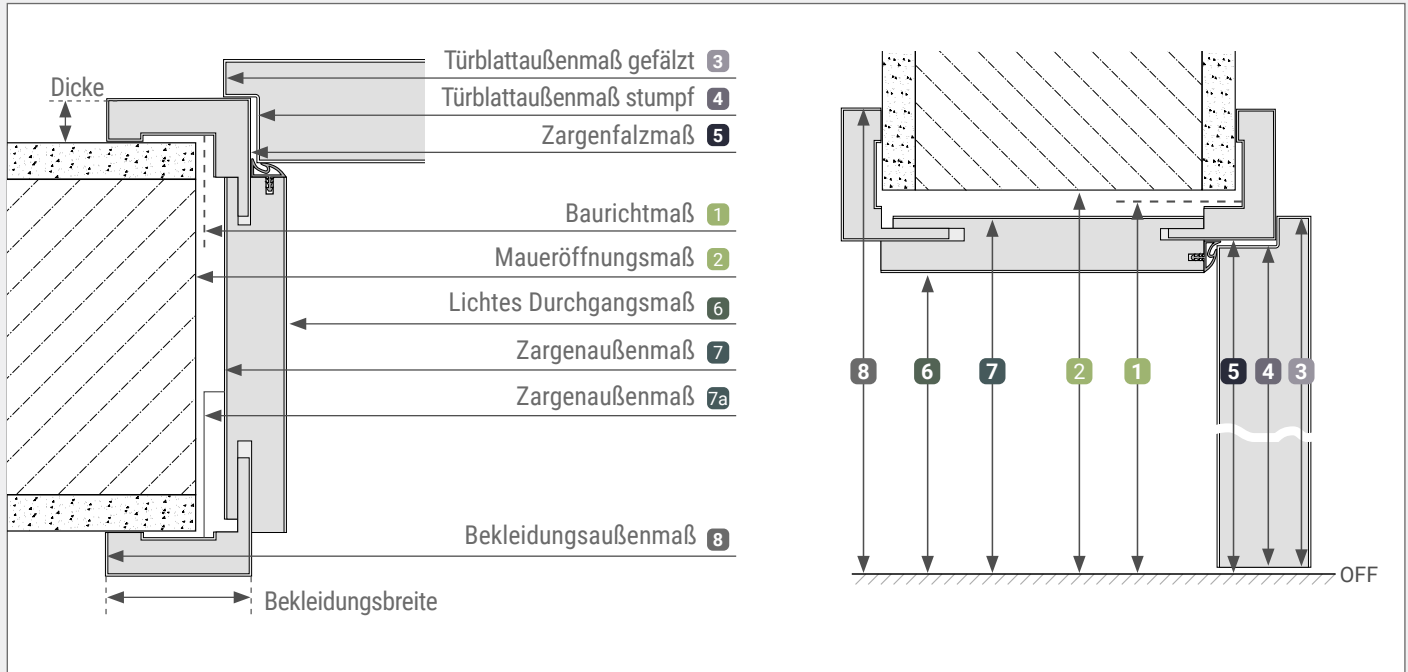

		Türblattaußenmaße (=Zargenbestellmaße)				Zargenmaße									
		Baurichtmaß nach DIN 18100	Maueröffnungsmaß <sup>1)</sup>	Türblatt gefälzt	Türblatt stumpf	Zargenfalzmaß	lichtes Durchgangsmaß	Zargenaußenmaße (inklusive rückseitiger Beschlagteile)		Bekleidungsaußenmaß (ohne Falzzerleisten)					
		1	2	3	4	5	6	7	7a	Bekleidungsbreite					
										50 mm	60 mm	70 mm	80 mm	88 mm	100 mm
										8	8	8	8	8	8
1-flügelige Türen	Breite in mm	625	635	610	584	591	567	612	625	691	711	731	751	767	791
		750	760	735	709	716	692	737	750	816	836	856	876	892	916
		875	885	860	834	841	817	862	875	941	961	981	1001	1017	1041
		1000	1010	985	959	966	942	987	1000	1066	1086	1106	1126	1142	1166
		1125	1135	1110	1084	1091	1067	1112	1125	1191	1211	1231	1251	1267	1291
		1250	1260	1235	1209	1216	1192	1237	1250	1316	1336	1356	1376	1392	1416
1-flügelige Türen	Höhe in mm	1875	1885	1860	1847	1854	1842 <sup>2)</sup>	1864	1868	1904	1914	1924	1934	1942	1954
		2000	2010	1985	1972	1979	1967 <sup>2)</sup>	1989	1993	2029	2038	2049	2059	2067	2079
		2125	2135	2110	2097	2104	2092 <sup>2)</sup>	2114	2118	2154	2164	2174	2184	2192	2204
		2250	2260	2235	2222	2229	2217 <sup>2)</sup>	2239	2243	2279	2289	2299	2309	2317	2329
		2375	2385	2360	2347	2354	2642 <sup>2)</sup>	2364	2368	2404	2414	2424	2434	2442	2454
		2500	2510	2485	2472	2479	2467 <sup>2)</sup>	2489	2493	2529	2539	2549	2559	2567	2579

<sup>1)</sup> aufgrund der heute üblichen Beschlagtechnik bei Holzzargen hat es sich bewährt, die tatsächliche Maueröffnung etwa 10 bis 15 mm breiter zu erstellen als sich nach DIN 18100 ergäbe. Man vermeidet so in aller Regel eventuell notwendige Nachstemmarbeiten am Mauerwerk im Bereich der Zargenbeschläge. So sollte z.B. für eine Baurichtmaßbreite von 875 mm das tatsächliche Mauerloch für eine Holzumfassungszarge etwa 895 mm bis 900 mm breit sein!

<sup>2)</sup> Die rechnerische Bodenluft von 7 mm nach DIN 18101 wird häufig als zu hoch angesehen. Daher sind unsere Zargen in der Höhe 4 mm kleiner als in DIN 18101 vorgegeben, d.h. der Luftspalt („Bodenluft“) zwischen Türunterkante und Zargenunterkante beträgt rechnerisch nur 4 mm. Da Zargen auf glatten Böden gegen aufsteigende Wischfeuchte versiegelt werden müssen, sind die Zargen bauseits ca. 2 - 3 mm zu unterfüllen, um eine dauerhafte elastische Fugenabdichtung zu bekommen. So kann auch bei unterfüllten Zargen die rechnerische Bodenluft nach DIN 18101 von 7 mm eingehalten werden.

# TWG | Türen BY GRIFFWERK

Geprüfte Türgriffe mit Schnellmontagetechnik



**ALDA COMO**  
Edelstahl matt  
auch als smart2lock



**VIVA JUNO**  
Edelstahl matt  
auch als smart2lock



**GENOVA**  
Edelstahl matt  
auch als smart2lock



**TIZIO**  
Edelstahl matt



**ALDA COMO**  
Graphitschwarz  
auch als smart2lock



**VIVA JUNO**  
Graphitschwarz  
auch als smart2lock



**GENOVA**  
Graphitschwarz  
auch als smart2lock

In Ausführungen:

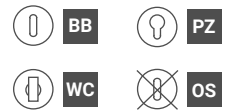

**smart2lock**  
by GRIFFWERK



**smart2lock**  
by GRIFFWERK



## Einfach kurz mal ausklicken

Smart2lock bietet eine neue moderne Türästhetik und Privatsphäre auf einen Klick in jedem Raum. Raum für uns selbst. Zeit für uns selbst. Buntbartschlüssel und Zweitrossetten sind passé. Die Verriegelungstechnik ist in den Griff integriert. Der dezente Verriegelungsschieber befindet sich auf dem Griff in Daumenreichweite.



Me-Time mit smart2lock



Einfache Notentriegelung

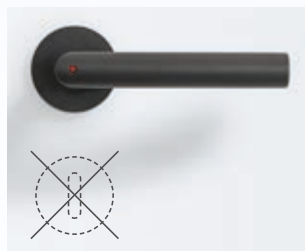

Neue Türästhetik ohne Schlüsselrosette

Das schönste Pausenzeichen der Welt



Konzentration im Homeoffice



Privatsphäre im Jugendzimmer



Zeit zu zweit im Schlafbereich

## Neue Ästhetik: Rosettenlose Griffe:

ONE steht für maximale Reduktion und ist programmatischer Vorsatz für diese Designlinie. Auf Rosetten wird verzichtet. Alle Funktionen wurden zu einer Form verdichtet. Der Griff sitzt, dank eigens entwickelter Technik, nun singulär dem Türblatt auf. Er passt dennoch auf Türen mit Standardschlössern. Ein Griffdesign für höchste Ansprüche in drei Formvarianten.



### Vorteile auf einen Blick

- ungestört mit einem Klick
- Privatsphäre für jeden Raum
- neue Türästhetik ohne Schlüsselrosette
- komfortable 1-Hand-Bedienung
- einfache Notentriegelung
- kompatibel mit jedem Industrie-Einsteckschloss



Einfache  
Notentriegelung

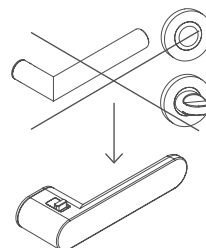

All-in-One  
Konsequent Reduziert



One Griffe:  
Weniger ist mehr

**Das angenehme Greifgefühl: Normgeprüfte Profiqualität für Wohnraum und Objekt**



**LUCIA SCHRAUB GK3**  
Edelstahl matt  
auch als smart2lock



**TRI 134**  
Edelstahl matt  
auch als smart2lock



**ALESSIA SCHRAUB GK3**  
Edelstahl matt



**JETTE CRYSTAL SCHRAUB**  
Edelstahl matt  
auch als smart2lock



**LORITA SCHRAUB**  
Edelstahl matt  
auch als smart2lock



**LOREDANA PROF**  
Edelstahl matt  
auch als smart2lock



**LUCIA SCHRAUB**  
Graphitschwarz  
auch als smart2lock



**LUCIA SELECT SCHRAUB**  
Graphitschwarz-Messing  
auch in Graphitschwarz-Kupfer



**TRI 134**  
Graphitschwarz  
auch als smart2lock



**AVUS SCHRAUB**  
Graphitschwarz



**MINIMAL MODERN**  
Graphitschwarz



**REMOTE**  
Graphitschwarz



**GRAPH**  
Graphitschwarz



**AVUS SCHRAUB**  
Kaschmirgrau



**MINIMAL MODERN**  
Kaschmirgrau



**LEAF LIGHT**  
Kaschmirgrau

**Design trifft Innovation: Piatta S Rosetten in flächenbündiger Optik**



**LUCIA PIATTA S**  
Edelstahl matt  
auch als smart2lock



**LUCIA PIATTA S QUATTRO**  
Edelstahl matt  
auch als smart2lock



**TRI 134 PIATTA S**  
Edelstahl matt  
auch als smart2lock



**LORITA PIATTA S**  
Edelstahl matt  
auch als smart2lock



**JETTE CRYSTAL PIATTA S**  
Edelstahl matt  
auch als smart2lock



**LUCIA PIATTA S QUATTRO**  
Graphitschwarz  
auch als smart2lock



**LUCIA PIATTA S**  
Graphitschwarz  
auch als smart2lock



**CAROLA PIATTA S**  
Graphitschwarz



**AVUS PIATTA S**  
Graphitschwarz



**AVUS PIATTA S**  
Kaschmirgrau



**CAROLA PIATTA S**  
Kaschmirgrau

**Rosettenlose Türgriffe: Prämiertes Design mit smarter Technologie**



**R8 ONE**  
Kaschmirgrau  
auch als smart2lock



**R8 ONE**  
Samtgrau  
auch als smart2lock



**R8 ONE**  
Graphitschwarz  
auch als smart2lock



**AVUS ONE**  
Kaschmirgrau  
auch als smart2lock



**AVUS ONE**  
Samtgrau  
auch als smart2lock



**AVUS ONE**  
Graphitschwarz  
auch als smart2lock



**Axum Bänder für gefälzte Türen mit Holzargen**

**3-tlg. Bandpaar**  
harmoniert mit jedem Griff in Form und Farbe



**AXUM 9300**  
Edelstahl matt



**AXUM 9300**  
Graphitschwarz



**AXUM 9300**  
Kaschmirgrau

**2-tlg. Bandpaar**  
harmoniert mit jedem Griff in Form und Farbe



**AXUM 9200**  
Edelstahl matt



**AXUM 9200**  
Graphitschwarz



**AXUM 9200**  
Kaschmirgrau

**3-tlg. Bandpaar passt zu Griff LUCIA**



**AXUM 9301**  
Edelstahl matt



**AXUM 9301**  
Graphitschwarz



**3-tlg. Bandpaar passt zu LUCIA SELECT**



**AXUM 9304**  
Graphitschwarz-Messing



**AXUM 9304**  
Graphitschwarz-Kupfer



**Puristo S: Glasschloss mit integrierter Schließmechanik**



**Schlosskasten PURISTO S**  
Edelstahl matt  
auch als smart2lock



**Schlosskasten PURISTO S**  
Graphitschwarz  
auch als smart2lock

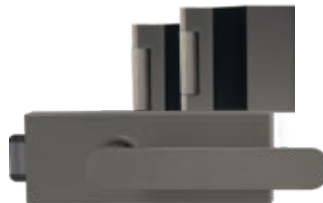

**Schlosskasten PURISTO S**  
Kaschmirgrau  
auch als smart2lock



